

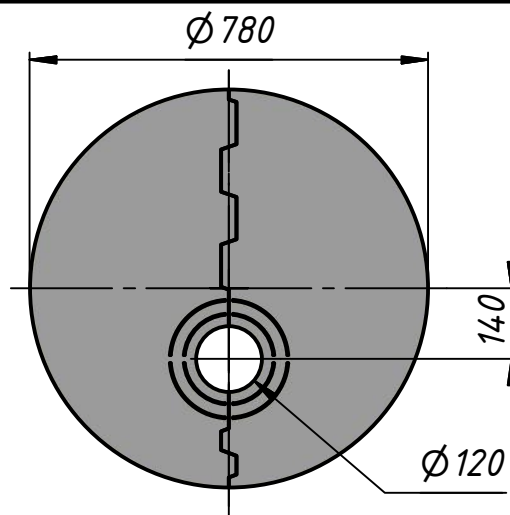

**ИНСТРУКЦИЯ ПО СБОРКЕ**  
печи круглой отопительной  
«ЛАДЬЯ»  
старинная медь

## ВВЕДЕНИЕ



Разметку основания печи удобно произвести, положив на пол разъемную крышку мб.

- Настоятельно рекомендуется предварительно выставлять каждый ряд насухо, чтобы определить необходимую толщину вертикальных швов.
- Кладку печи вести по рядам на глино-шамотную смесь из комплекта, если не указано иное.
- Размеры деталей рассчитаны, исходя из толщины горизонтальных швов 4 мм.
- Для контроля высоты установки рядов печи на видах схемы сборки указаны высоты от основания до верха текущей детали металлического кожуха и от верха кожуха до верха устанавливаемого ряда шамота, которых стоит придерживаться  $\pm 5$  мм.

Желаем Вам успешной работы!

1

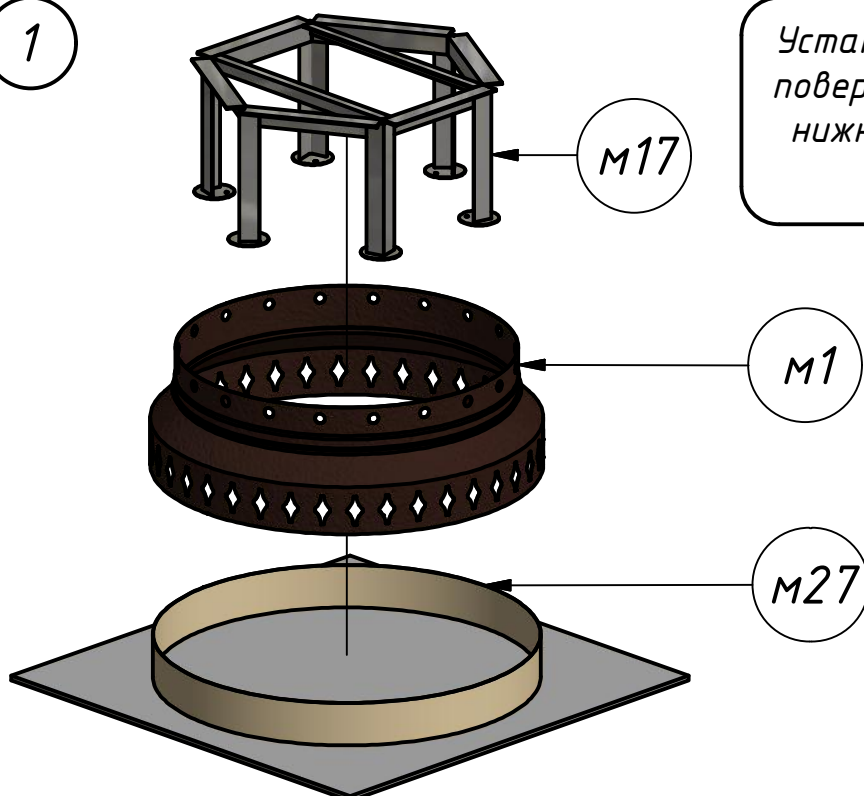

Установить на подготовленную поверхность деталь м1 вместе с нижним кольцом м27, а также подставку м17.

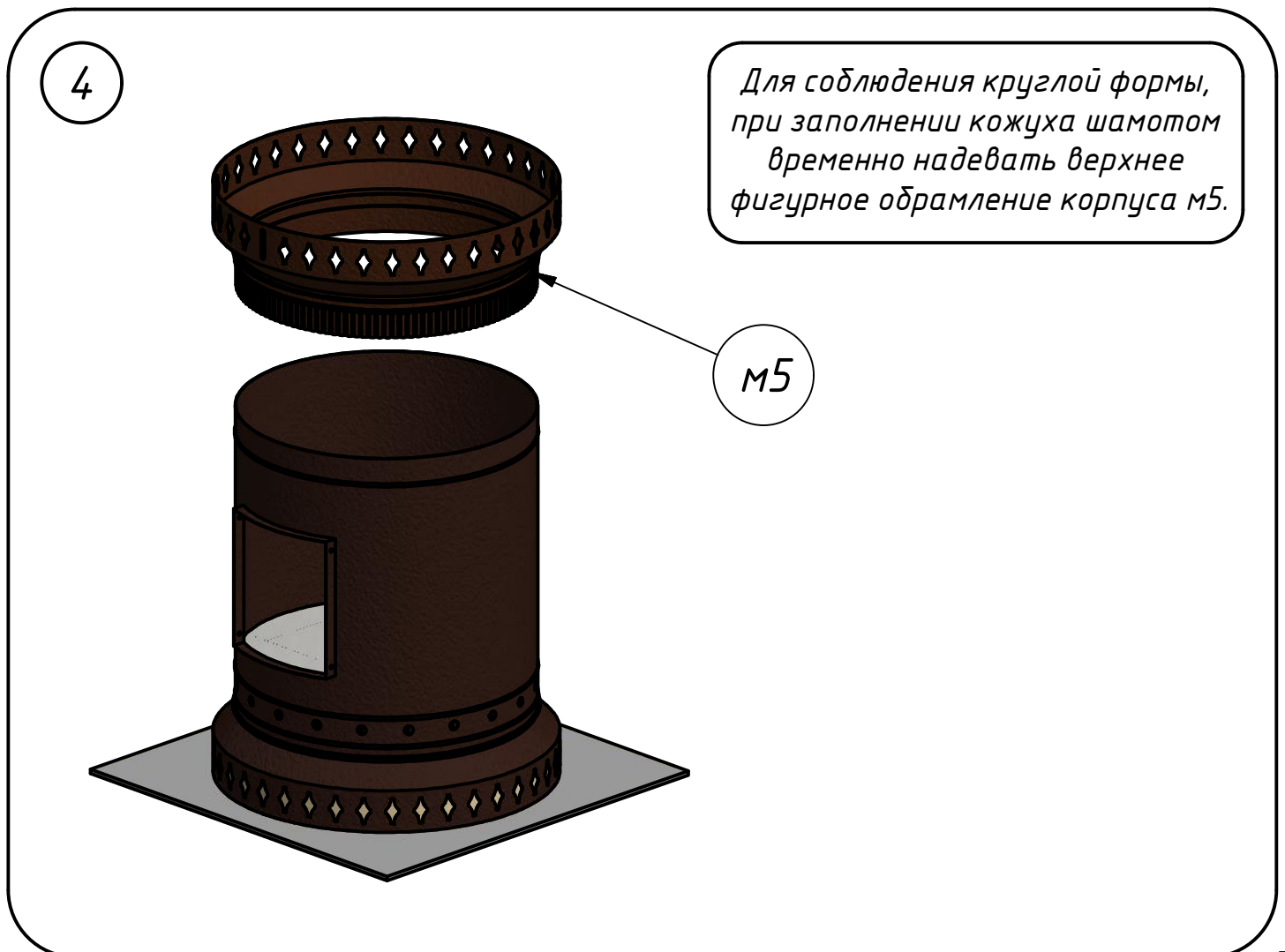
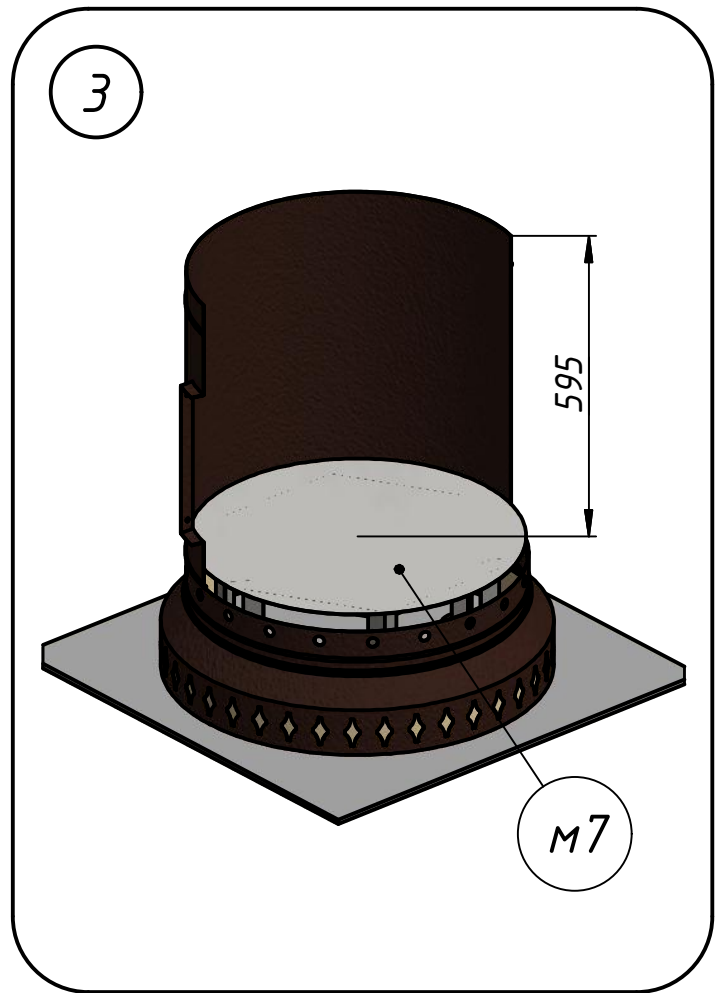
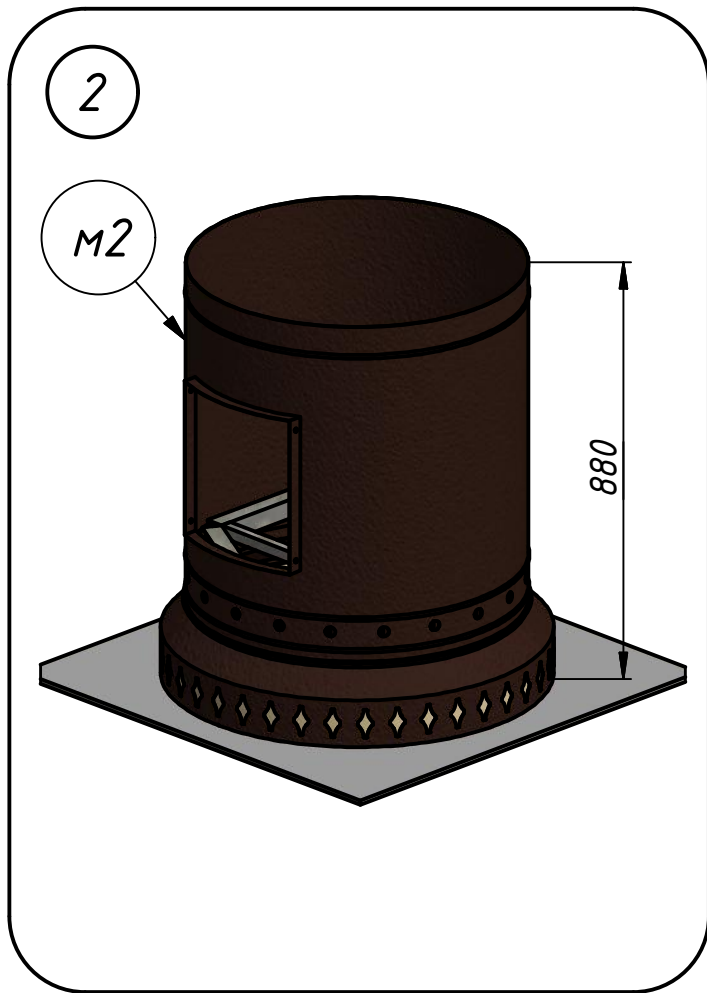

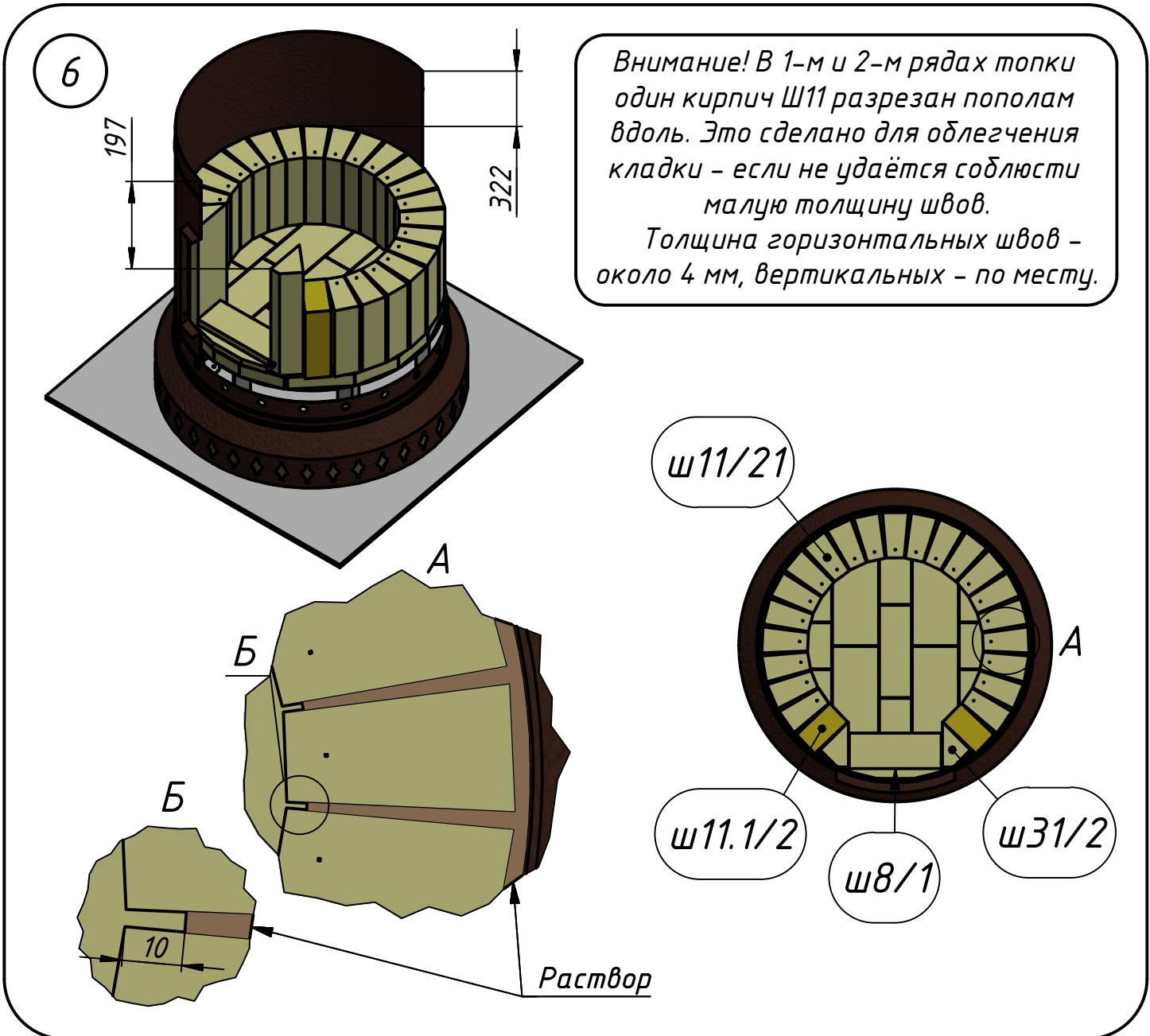
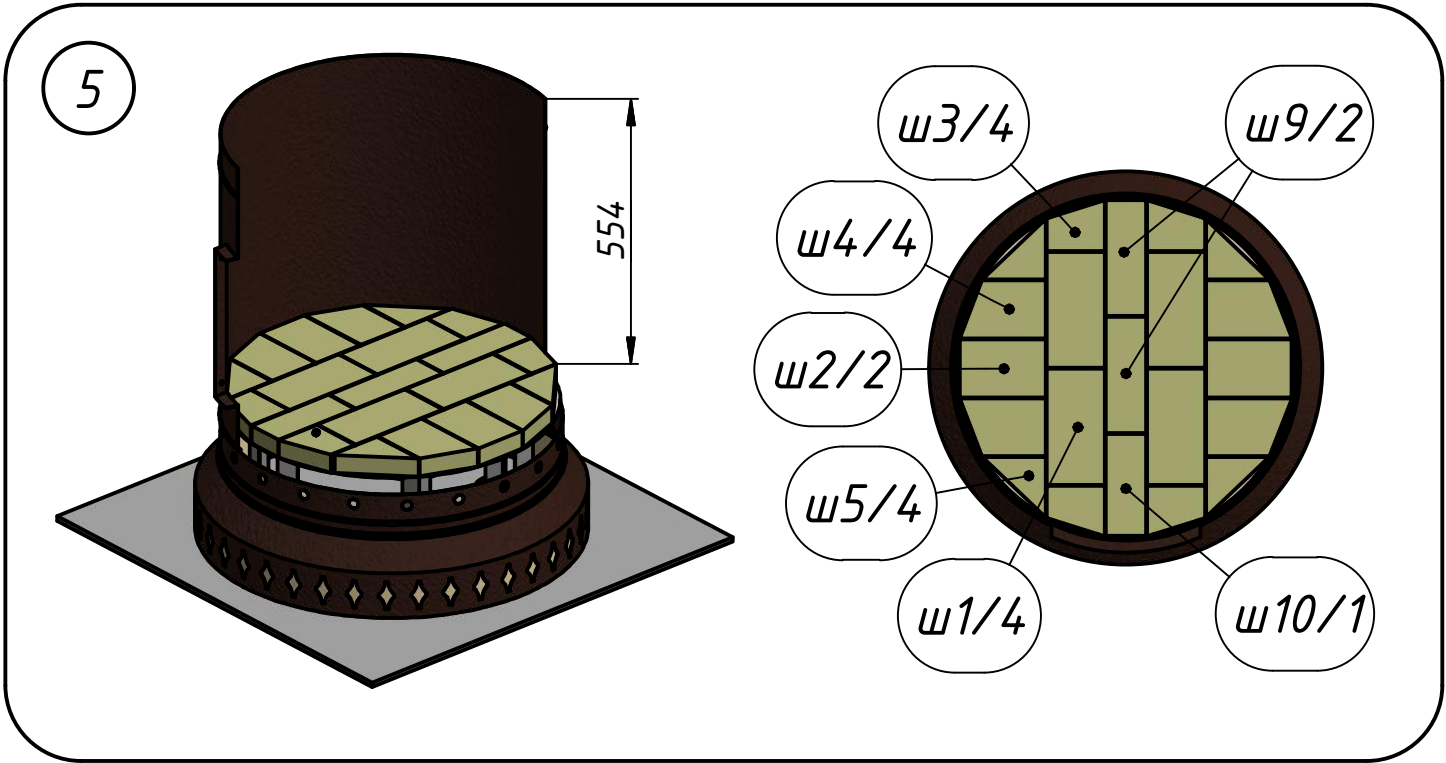

7

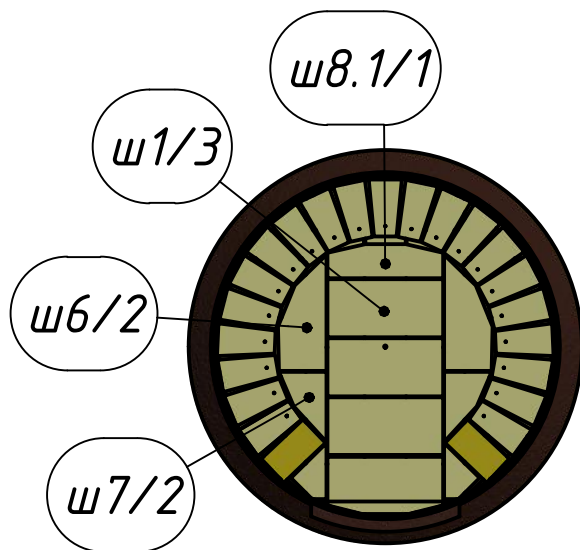
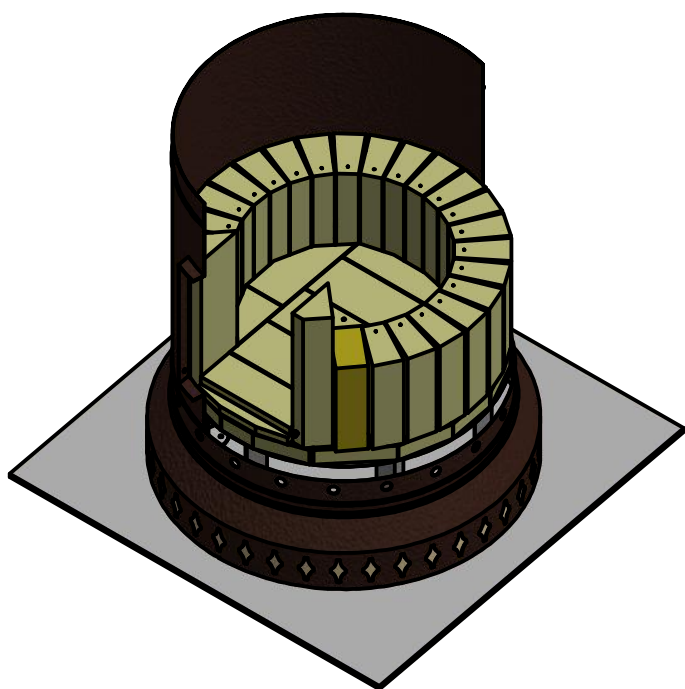

8

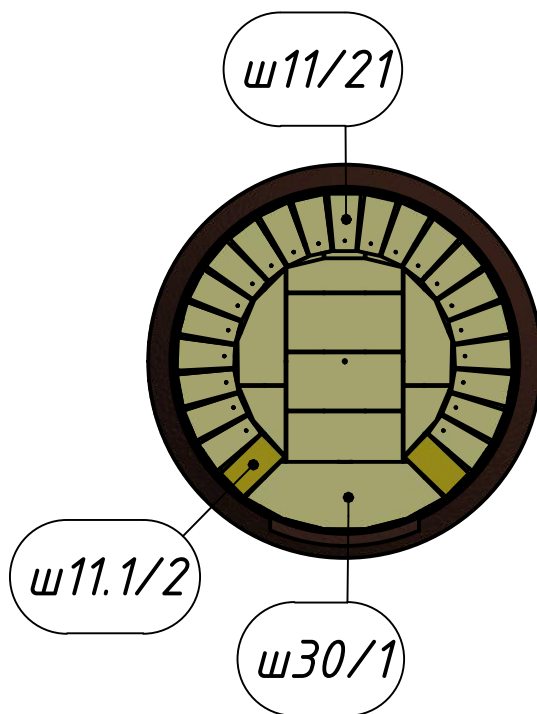
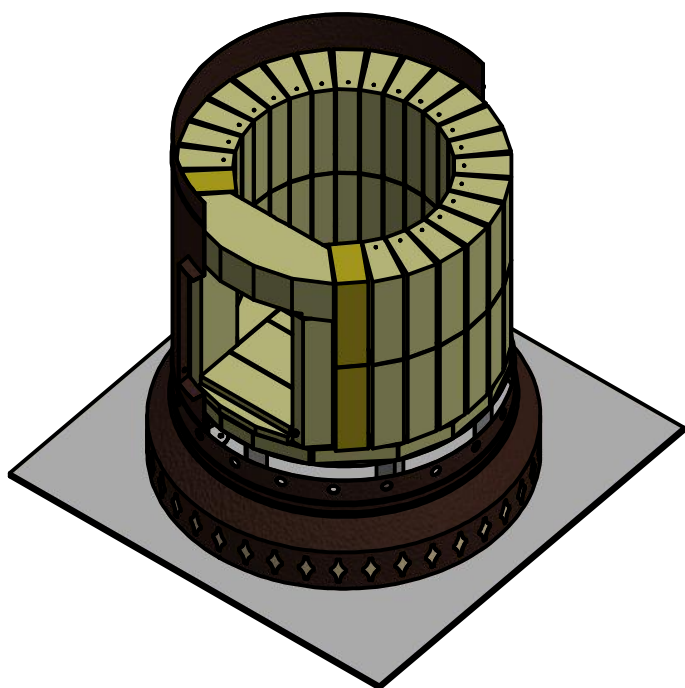



9

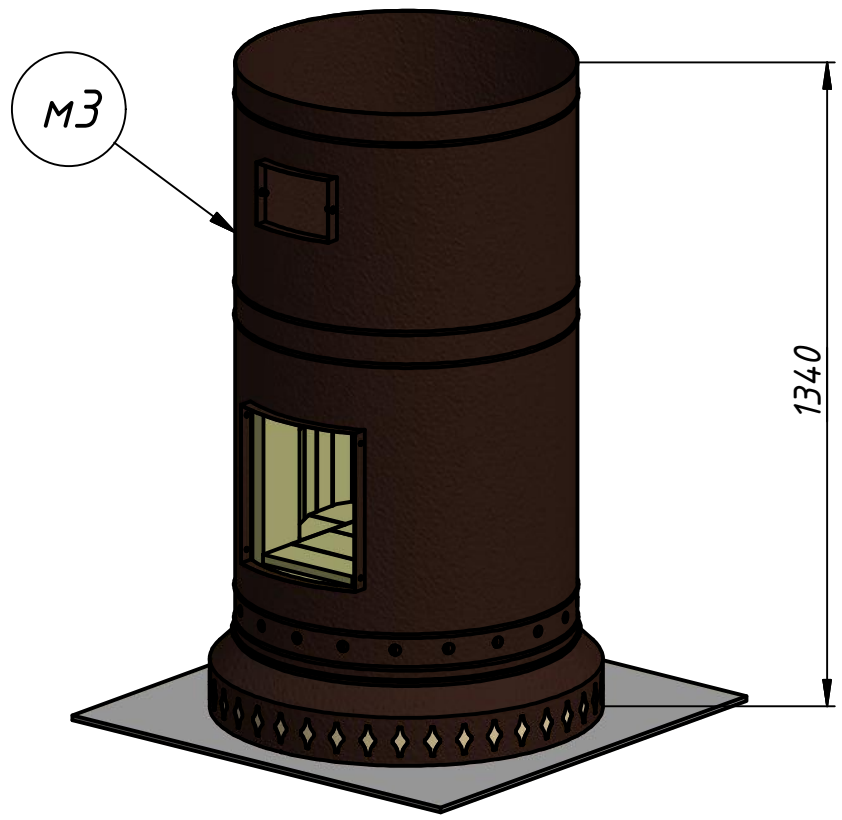

10

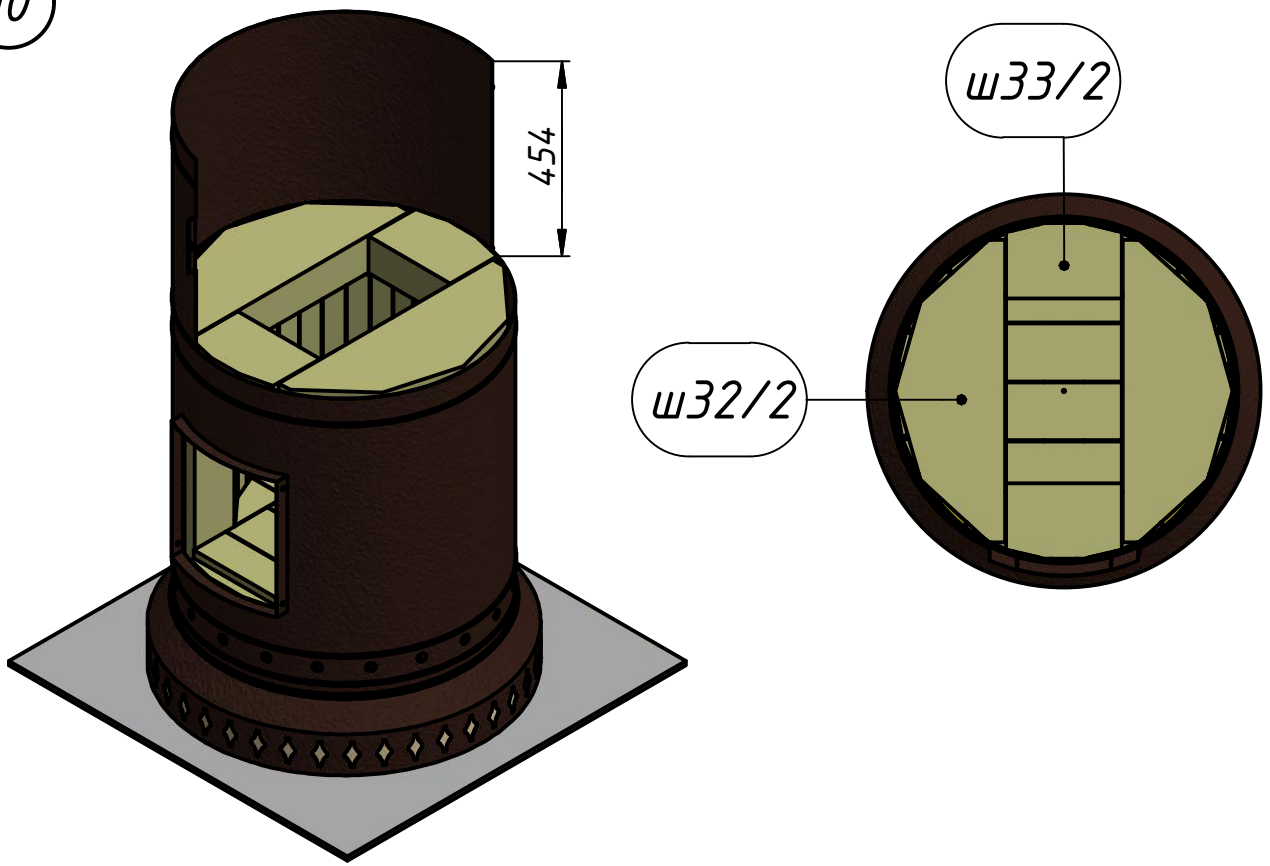

11

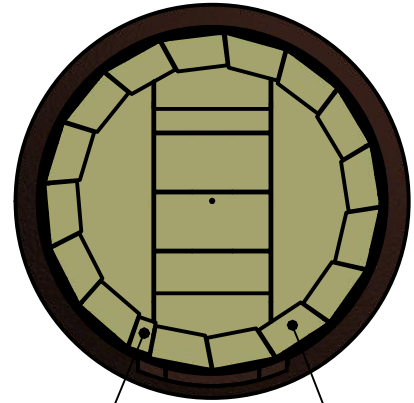
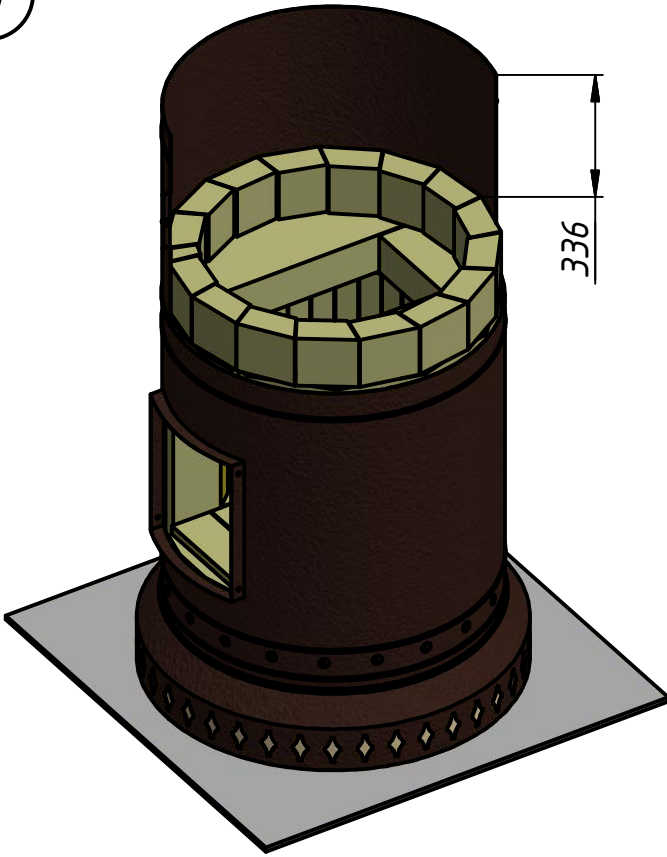

ш15/1

ш14/16

12

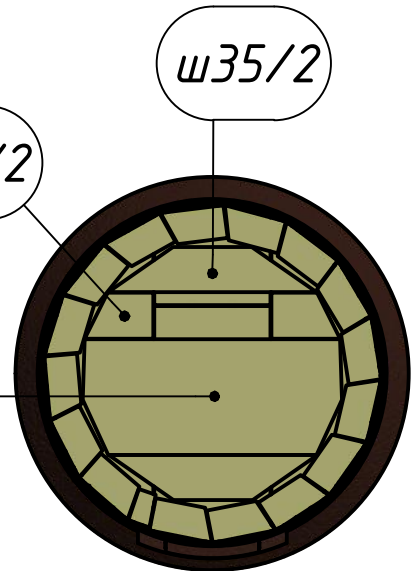
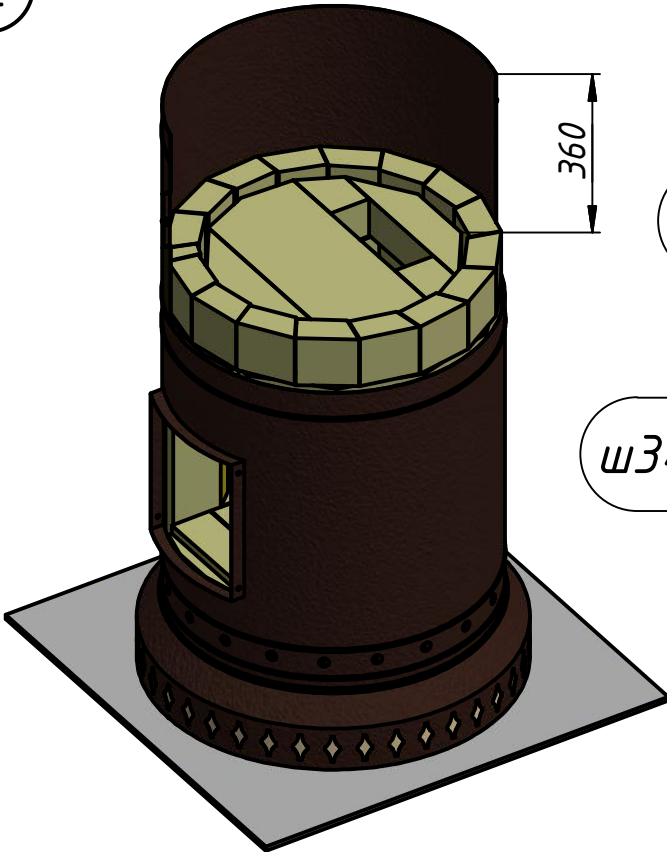

ш36/2

ш35/2

ш34/1

13

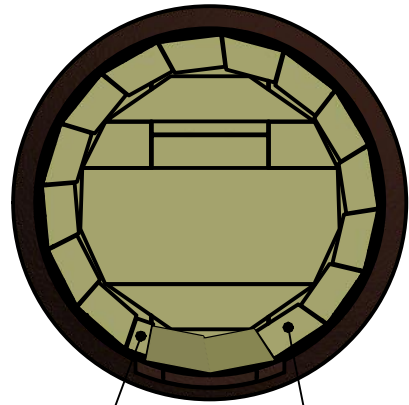
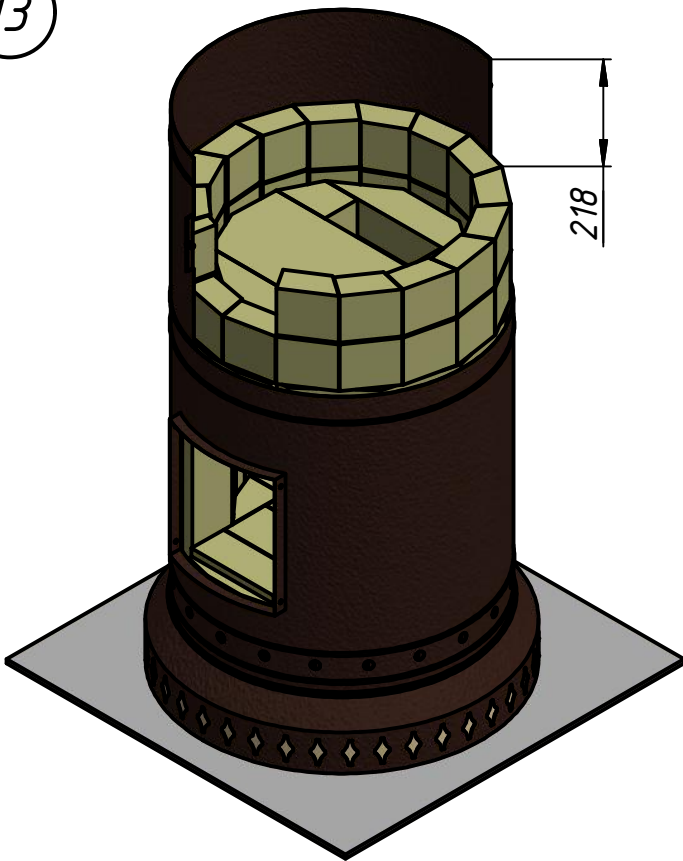

ш15/1

ш14/14

14

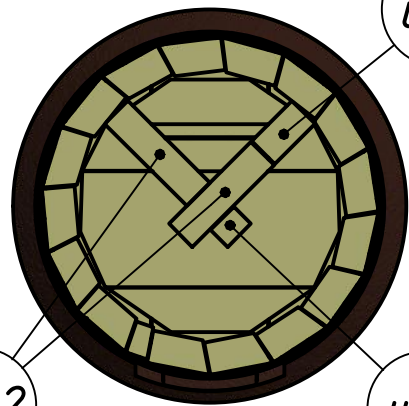
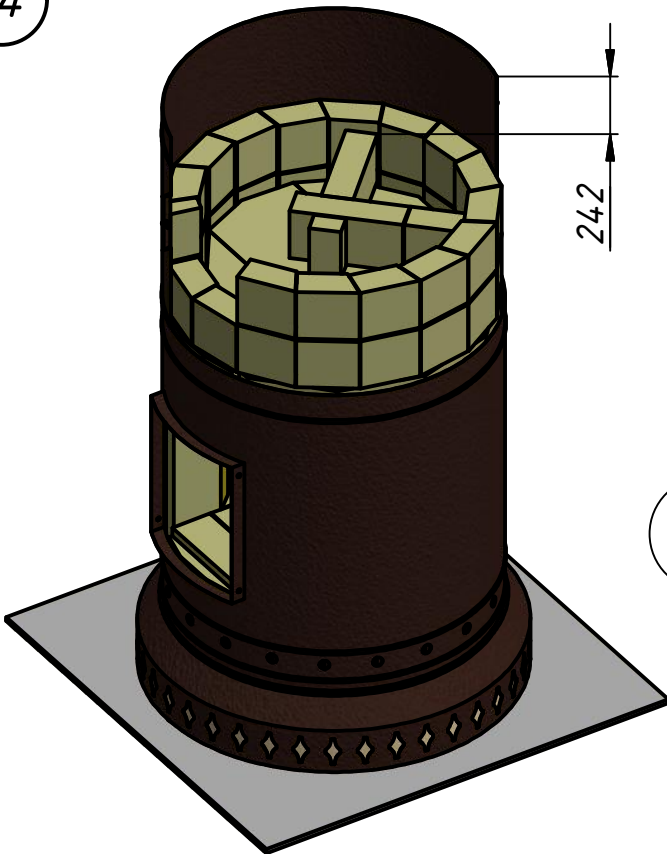

ш19/1

ш18/2

ш20/2



15

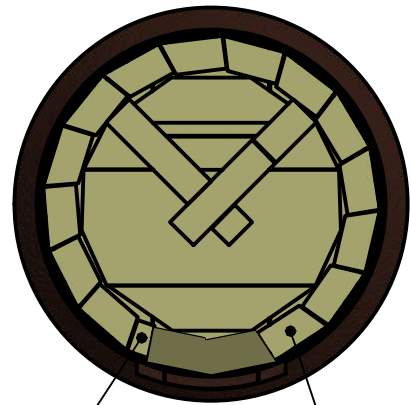
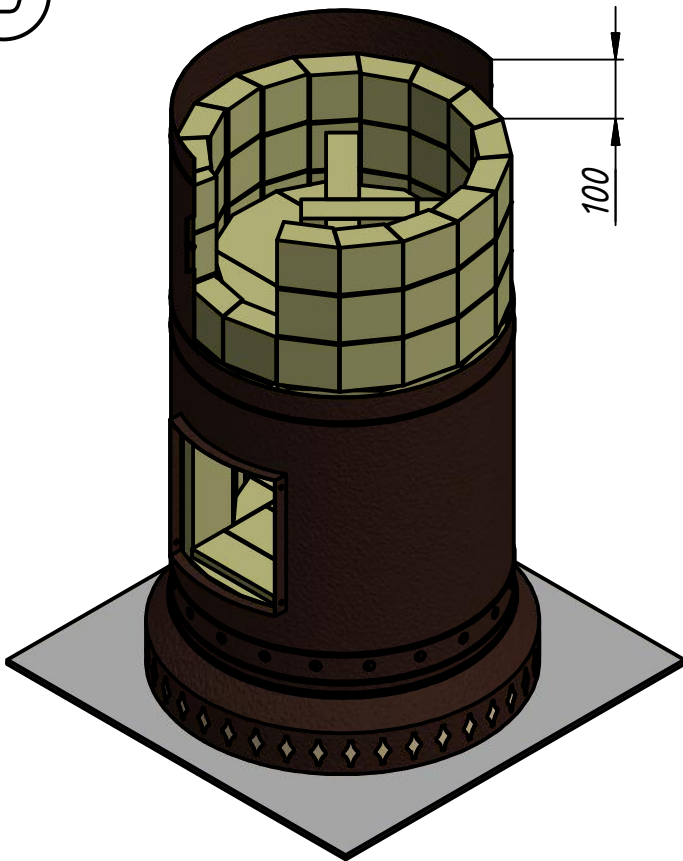

ш15/1

ш14/14

16

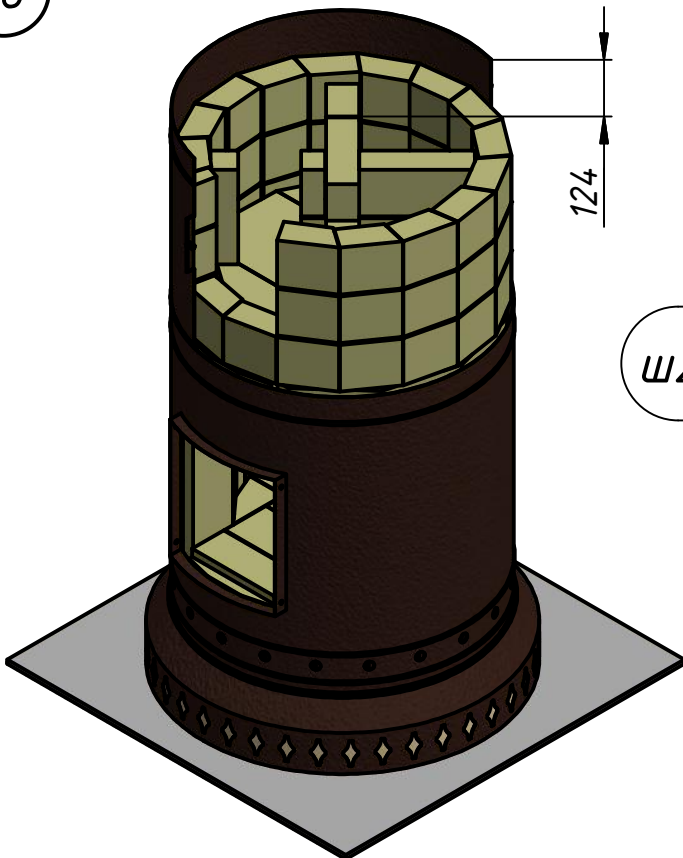

ш19/1

ш18/2

ш20/1

ш34/1

17

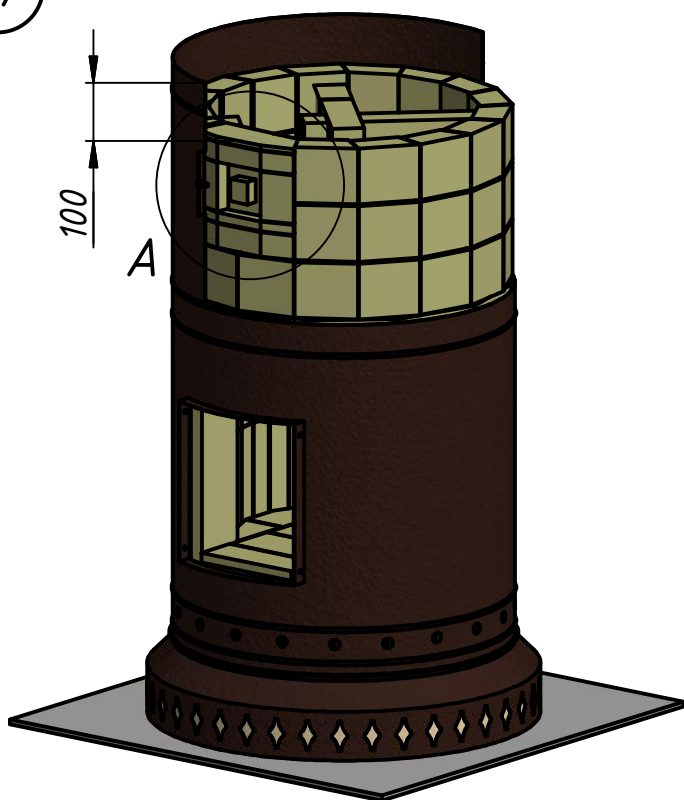

Детали чистки расположить таким образом, чтобы съёмный элемент №27 оказался напротив прочистного отверстия кожуха.  
(Меняя местами детали 23-26 + сыграть на швах.)  
Деталь ш27 на раствор НЕ ставить!

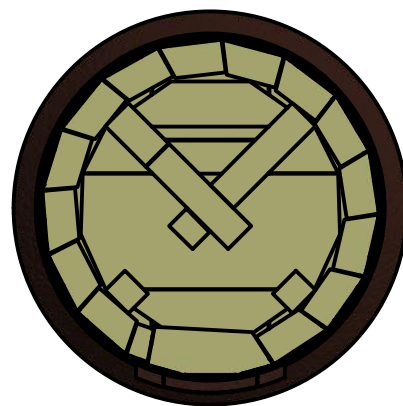

Блок чистки:

A

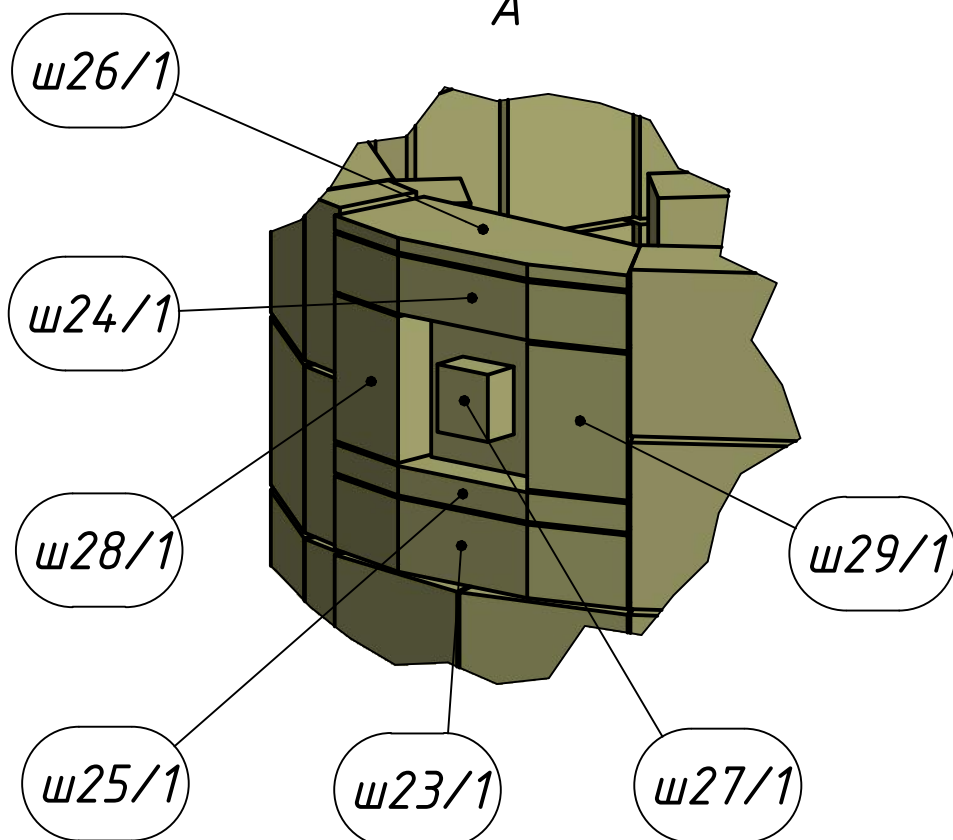

18

M4

1800

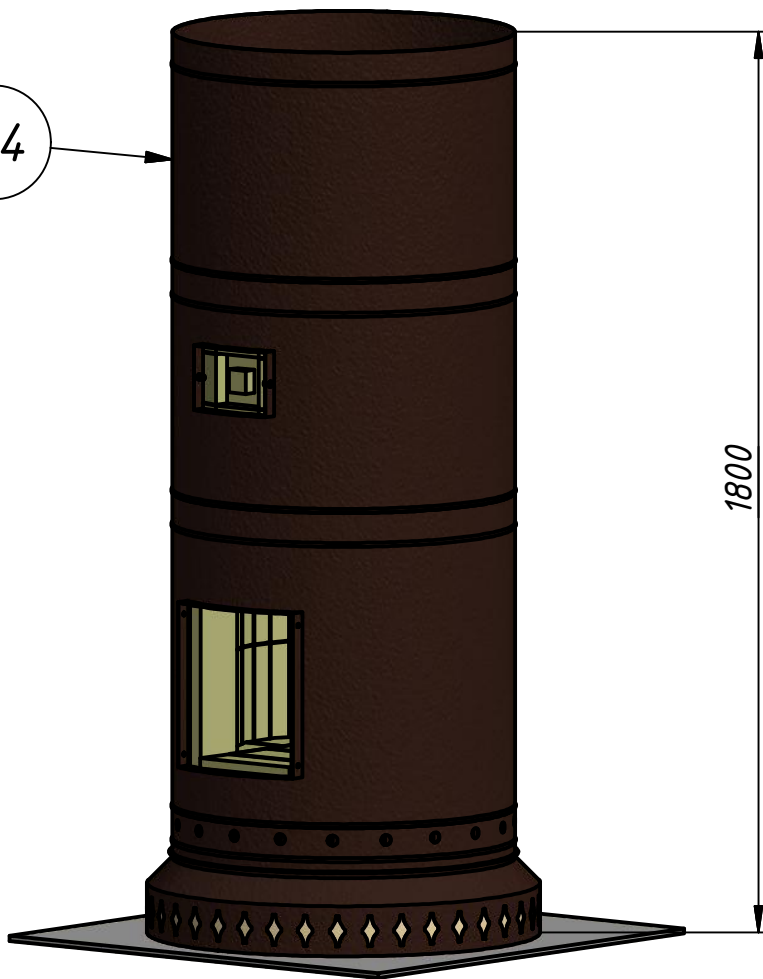

19

422

ш15/1

ш14/16

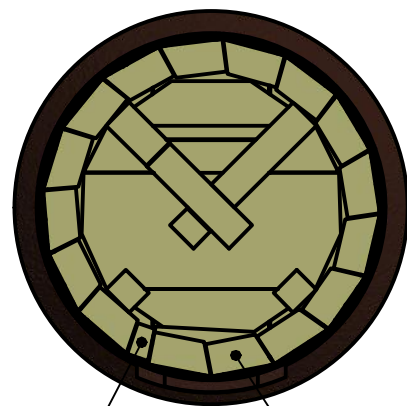
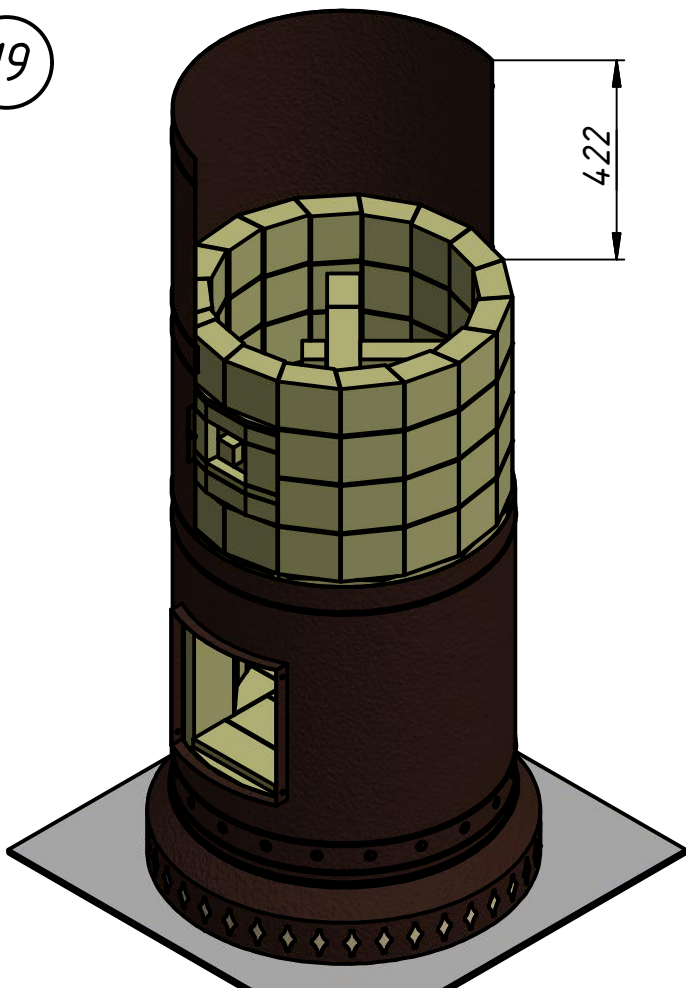

20

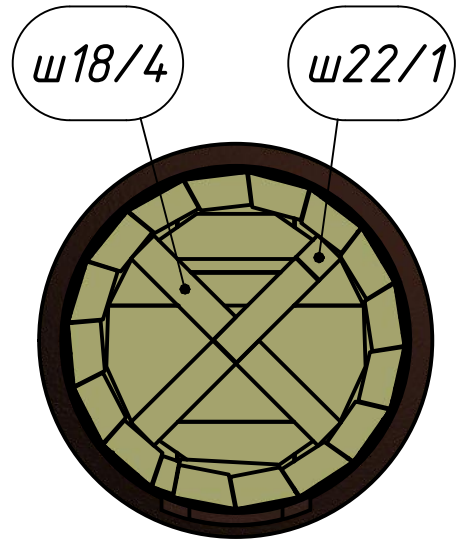
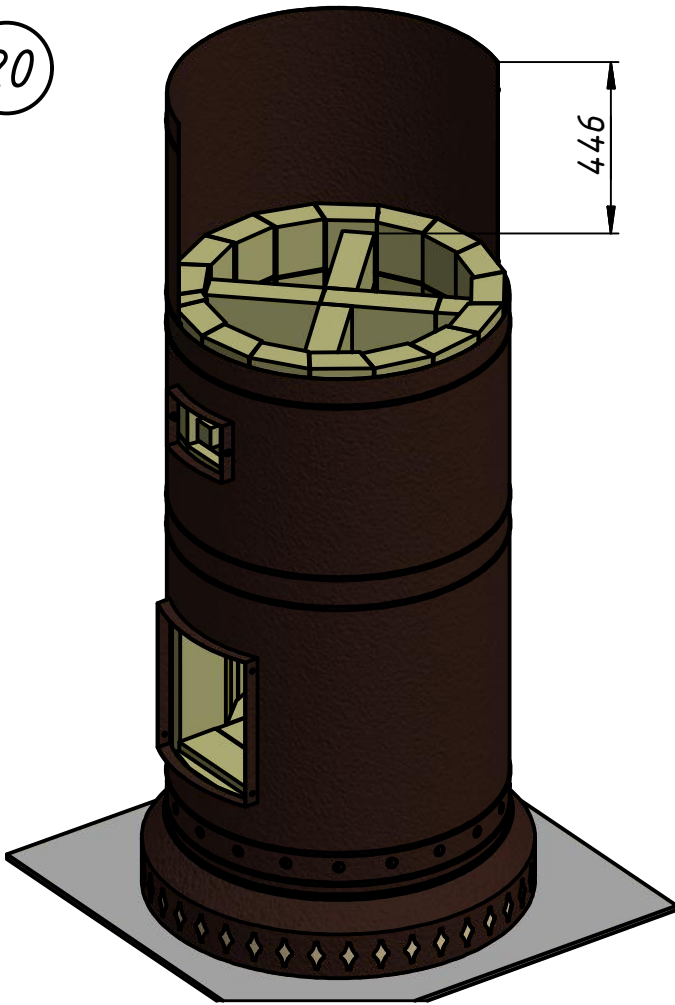

21

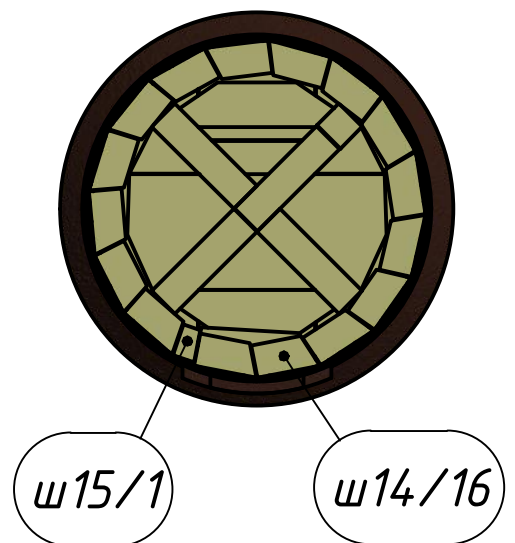
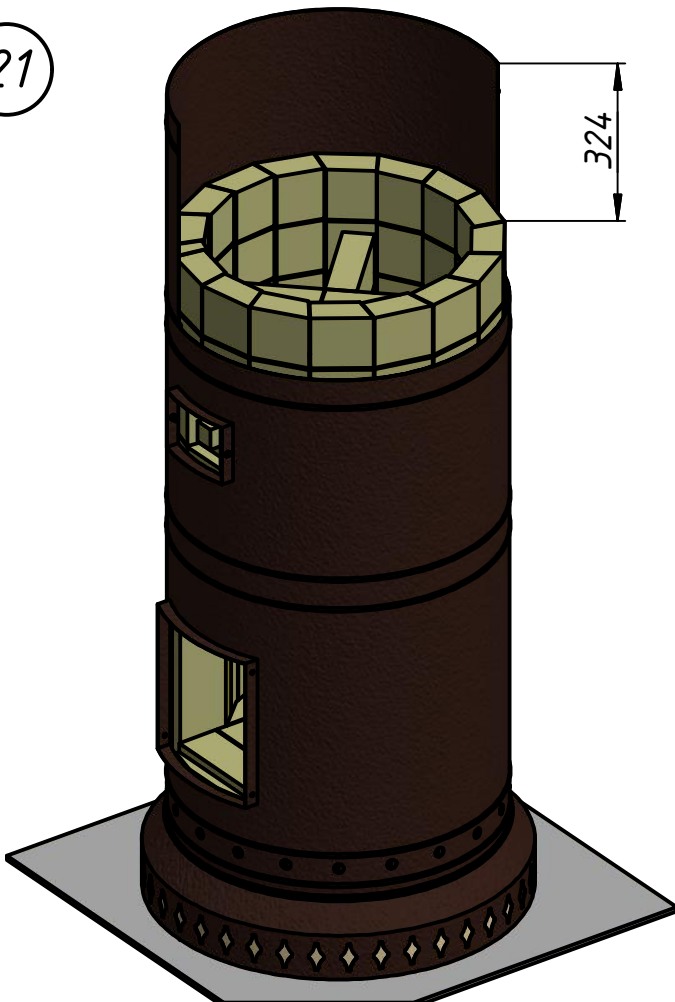

22

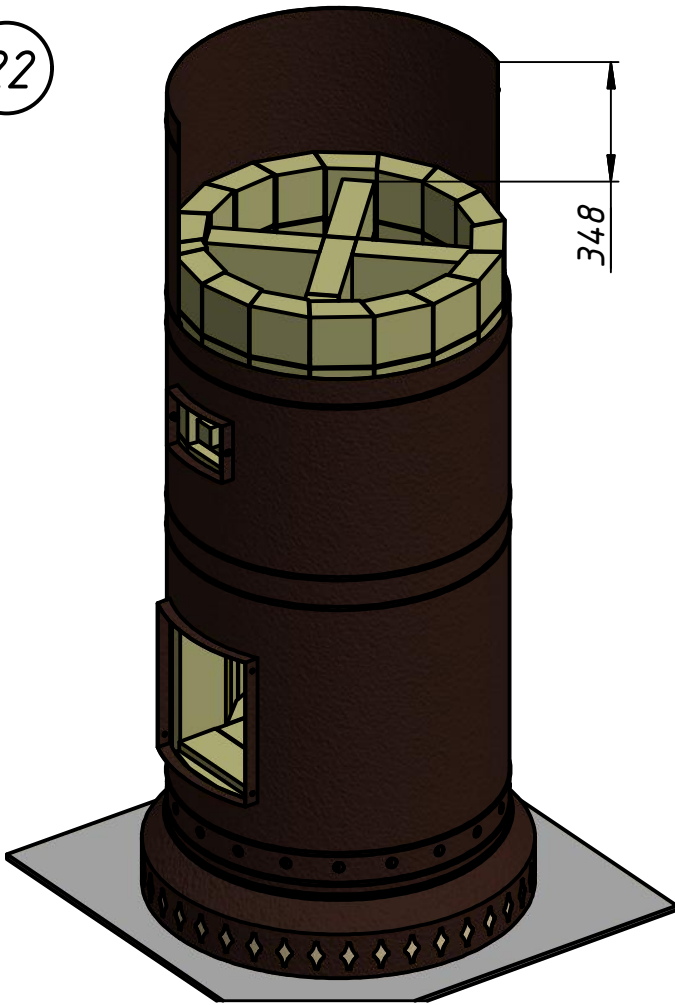

348

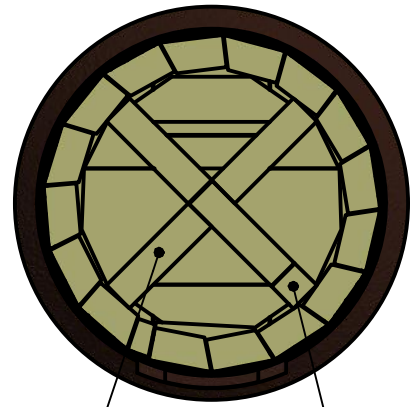

ш18/4

ш22/1

23

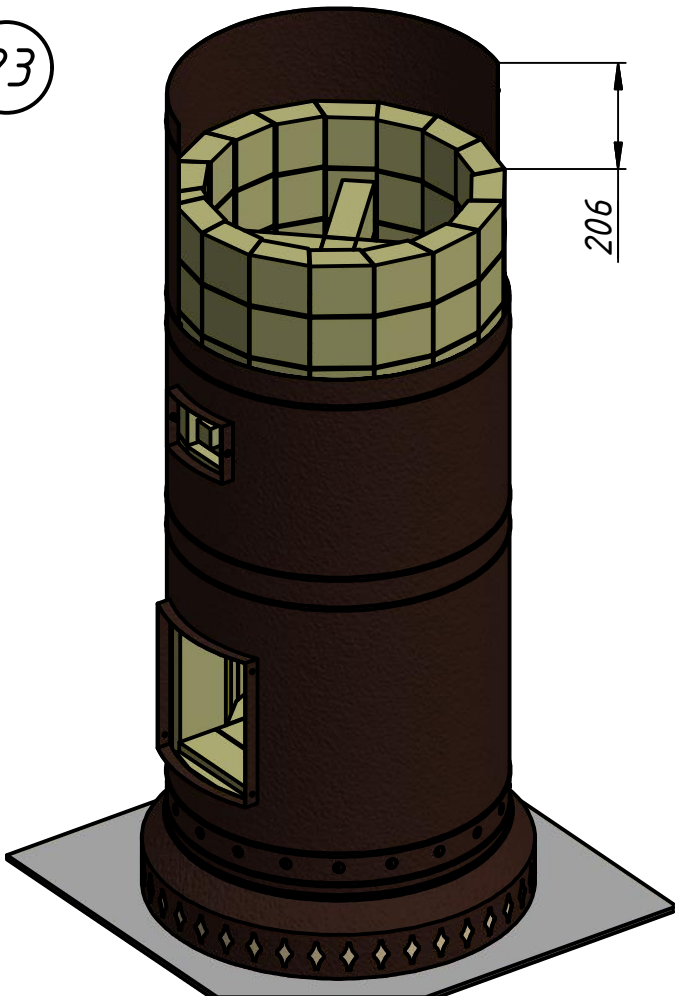

206

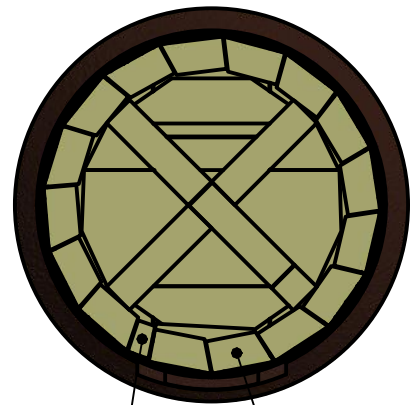

ш15/1

ш14/16



24

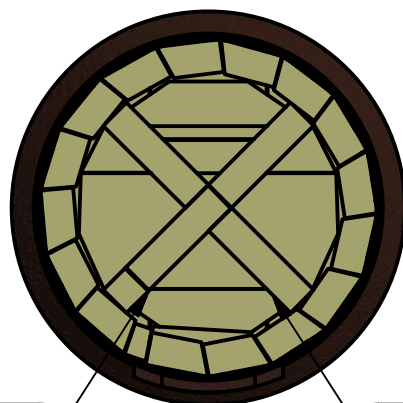
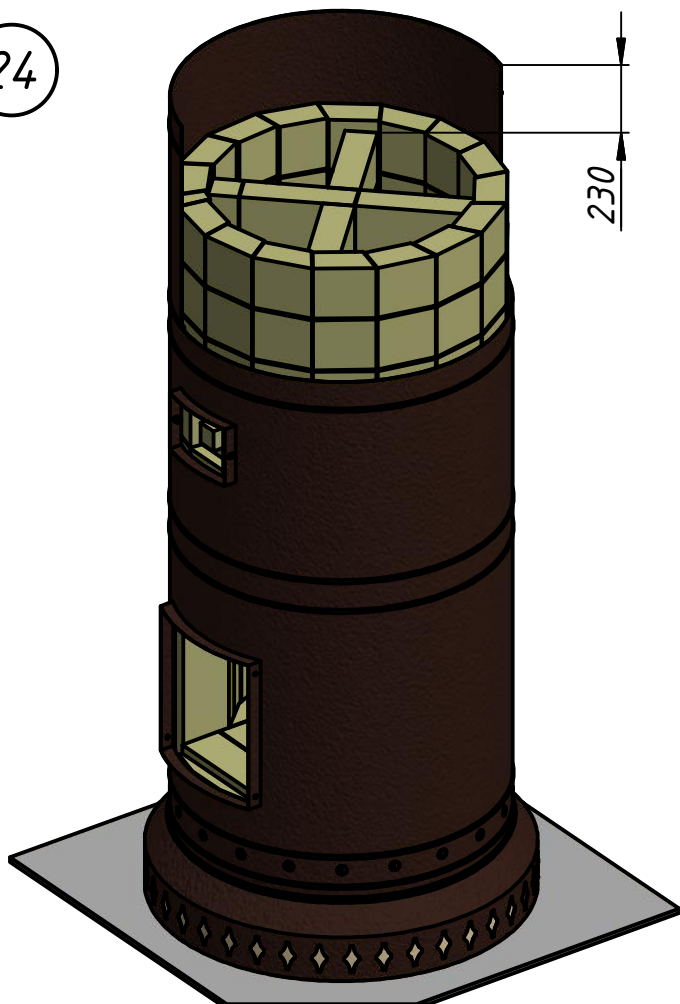

ш22/1

ш18/4

25

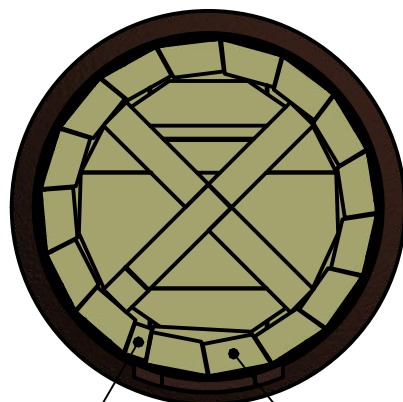
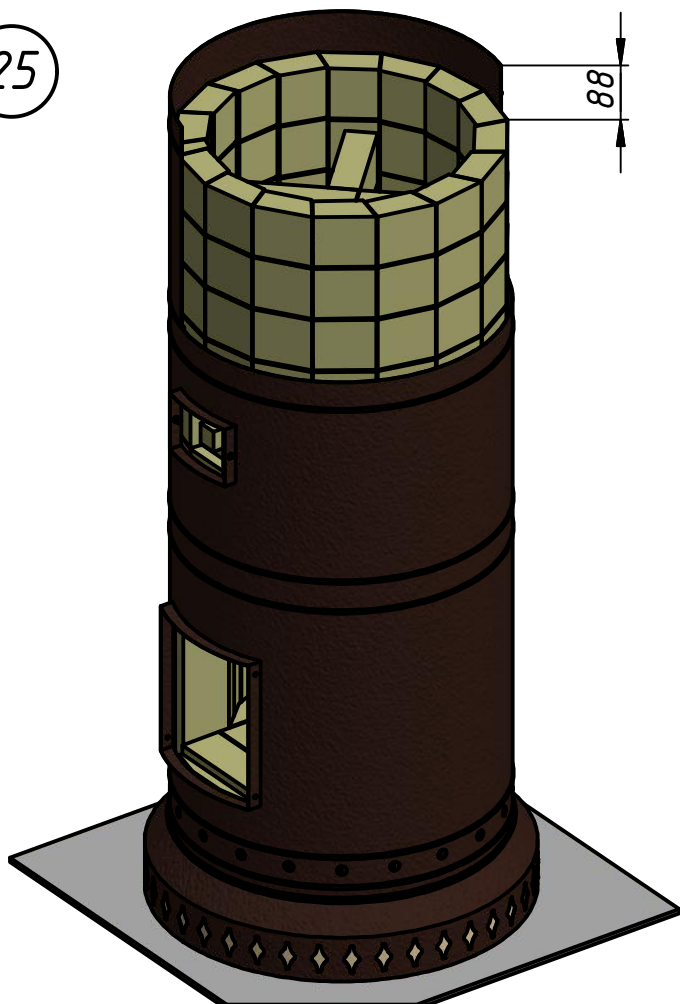

ш15/1

ш14/16

26

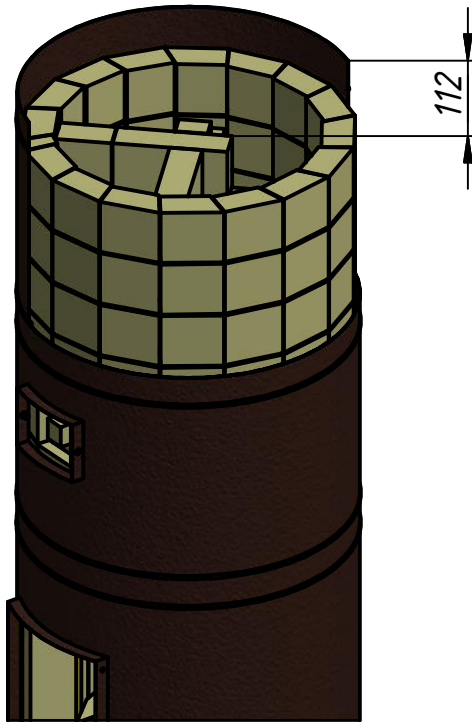

ш20/1

ш18/2

ш19/1

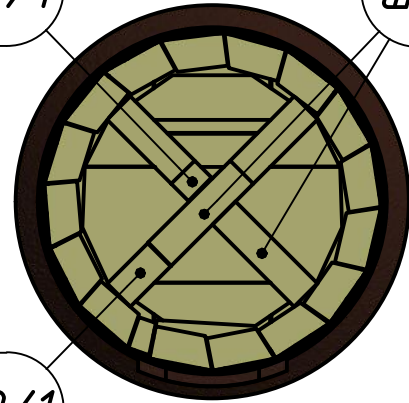

27

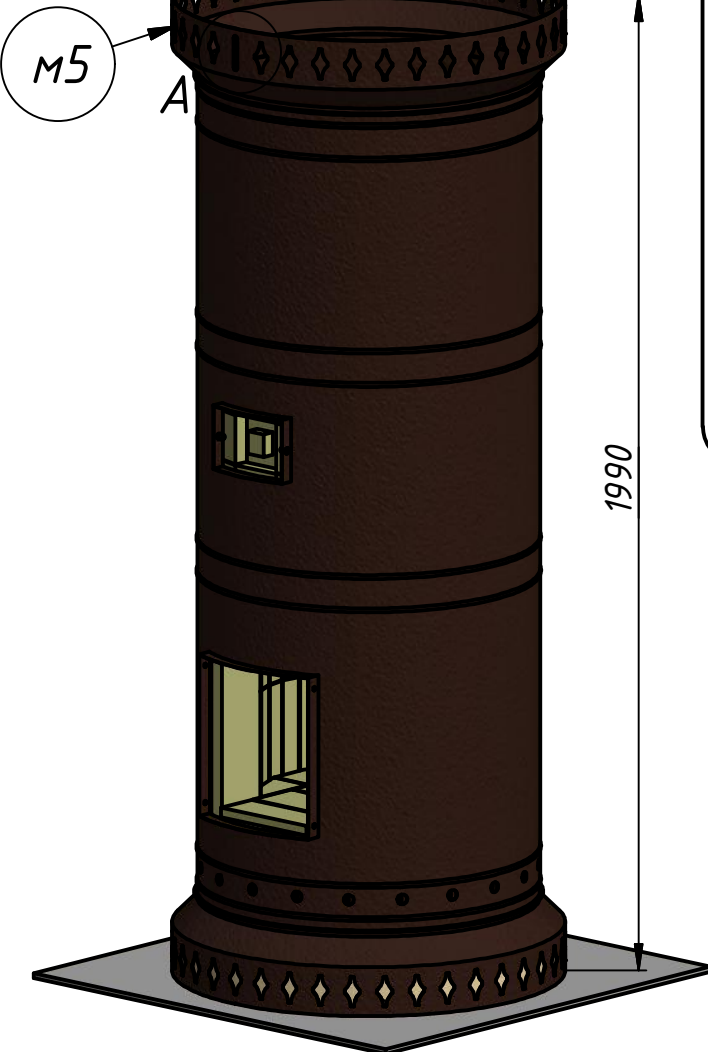

Верхнюю корону м5 расположить таким образом, чтобы овальный вырез под шток шибера был направлен в нужную Вам сторону. (не обязательно так, как на схеме) Временно установите деталь м16 как на листе 19 и проверьте, помещается ли шибер м18 в верхнее фигурное обрамление м5 в выбранном положении. Если нет - поверните деталь м5 таким образом, чтобы все детали помещались на свои места.

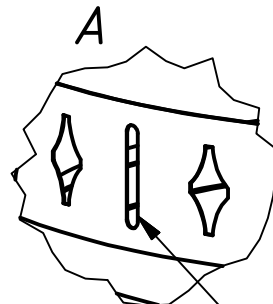

Овальный вырез под шток шибера.

28

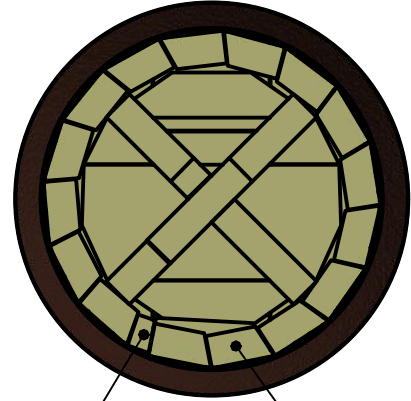
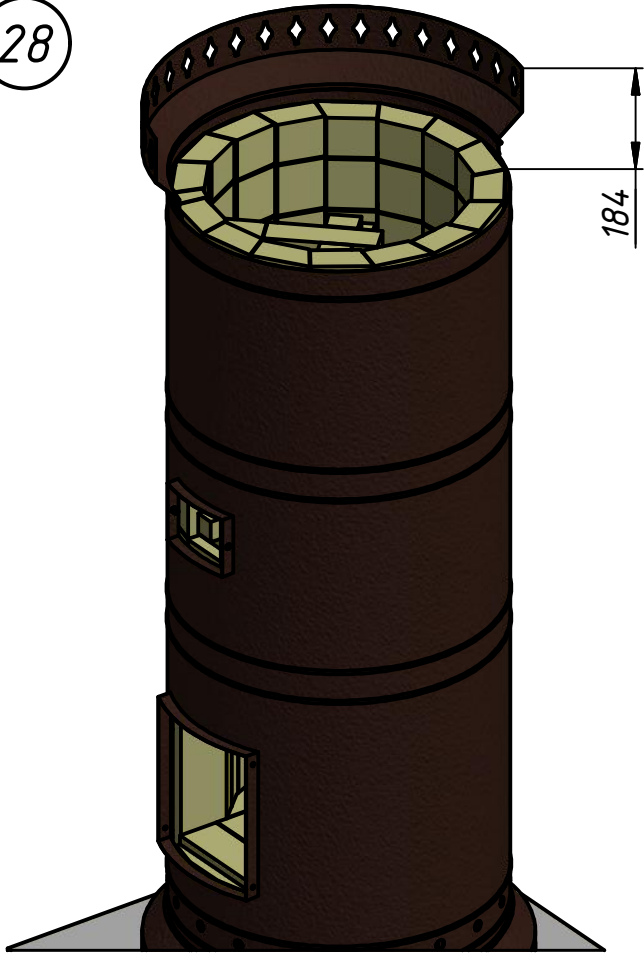

ш17/1

ш16/16

29

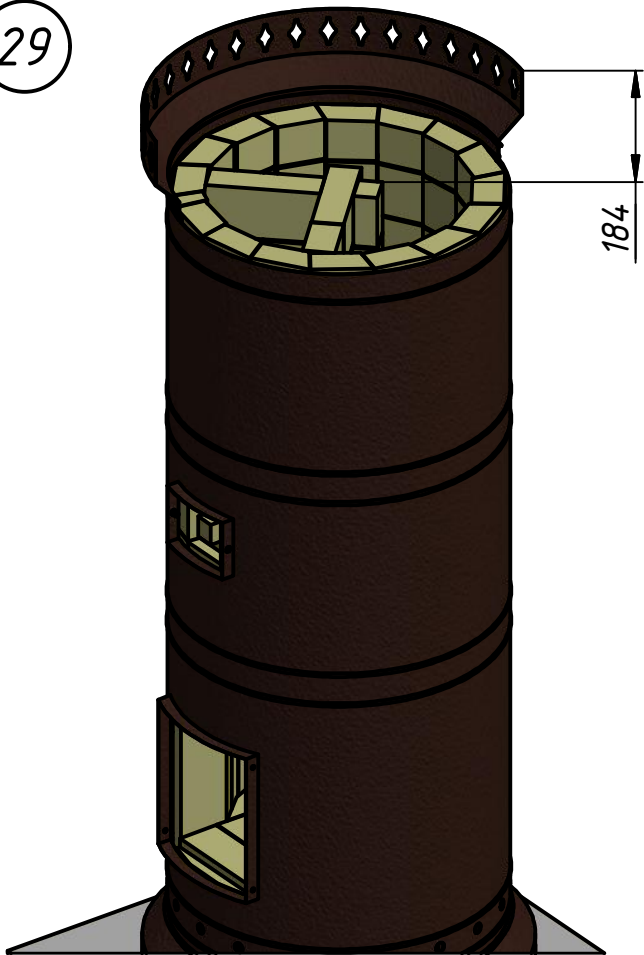

ш18/2

ш20/1

ш19/1

30

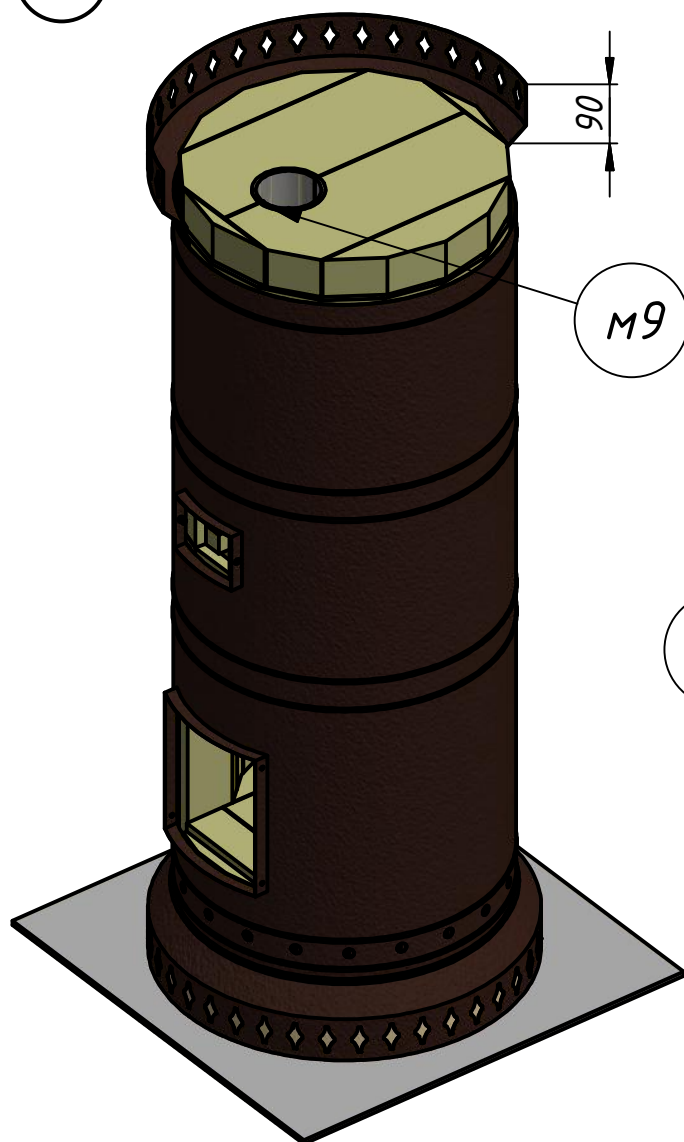

Угловой зазор между шамотом и деталью М5 проложить обрезками супервула и замазать раствором заподлицо с верхом шамота.

**Внимание!** Используя супервул из комплекта, имейте в виду, что уплотнение У (см. следующий шаг) и вставку в проём прочистной дверки желательно вырезать из цельного куска. Поэтому лучше изготовить эти детали заранее, а обрезки использовать для кладки.

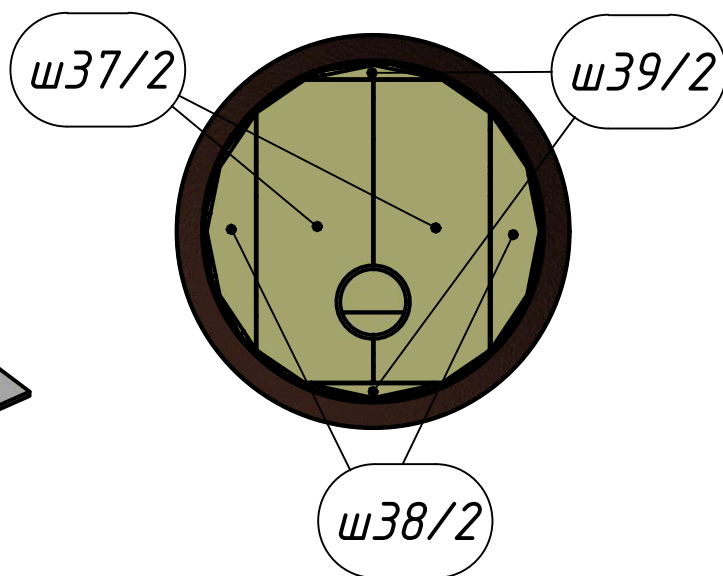

31

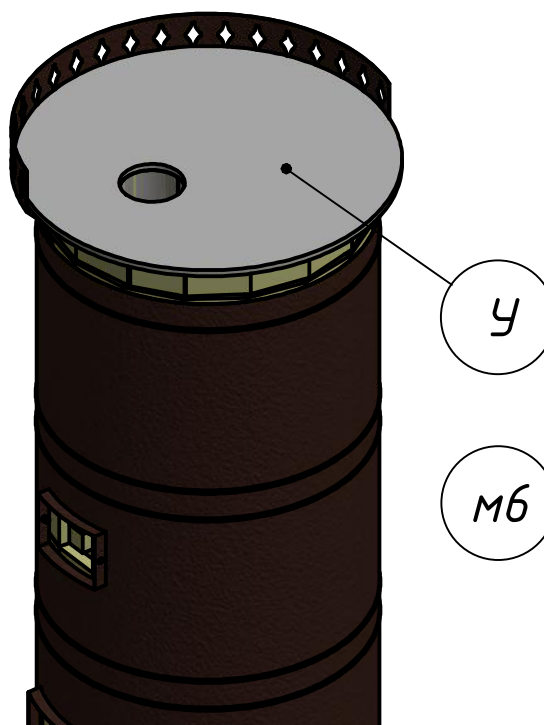

Вырезать из листа супервула толщиной 25 мм уплотнение У. Это удобно сделать, используя в качестве шаблона перевернутую крышку М6.

Плотно уложить уплотнение на шамот внутрь детали М5.

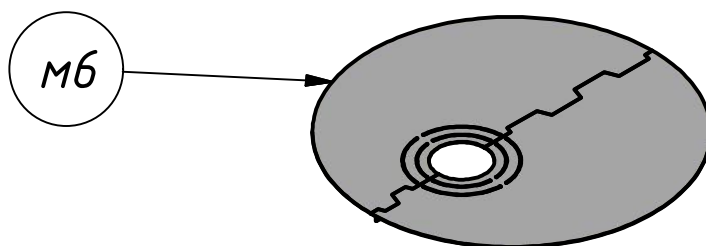



32

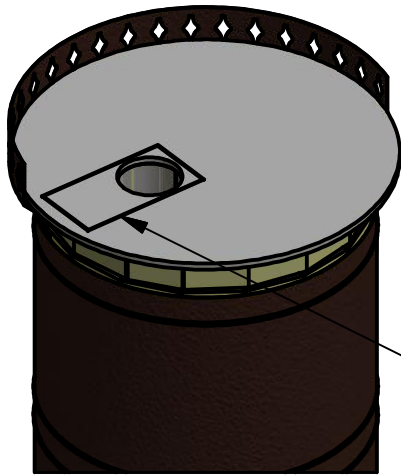

Положить на утеплитель У рамку м26 - она будет служить опорой шибера. Необходимо сделать прорезь ножом по контуру рамки и утопить её в супервул.

M26

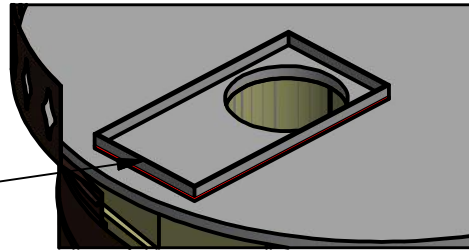

33

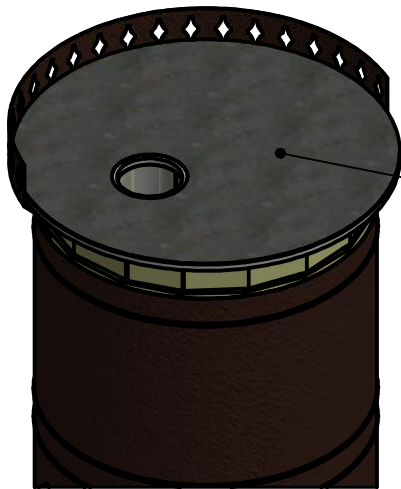

Уплотнитель У и рамку м26 прижать сверху деталью м16.

M16

34

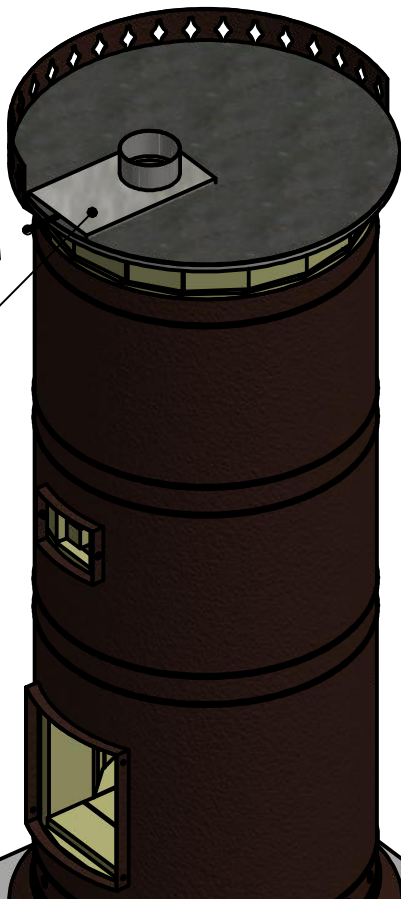

M18

Далее следует примерить и отметить необходимую длину штока шибера м18. Шток должен выступать из верхнего фигурного обрамления корпуса м5 на 30...50мм в закрытом состоянии. Обрезать по отметке шток шибера, снять фаску и сделать пропил на половину диаметра в 4-х мм от края. Установить шибер на место расширенным патрубком вверх.

фаска 1мм x 45°

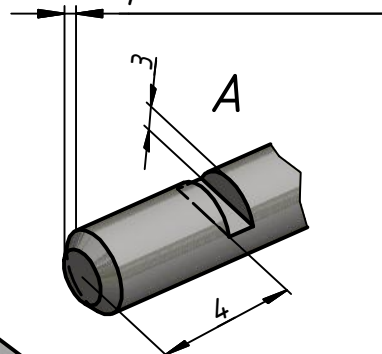

30...50мм





35

Вырез под шток шибера

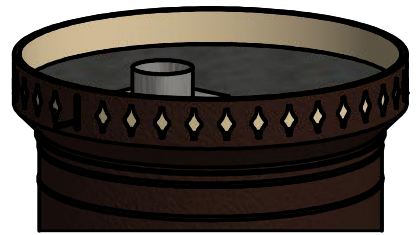
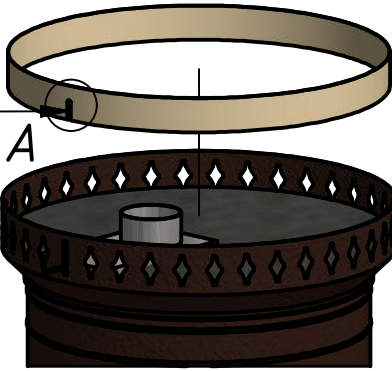
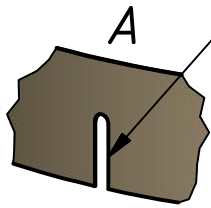

36



37

Согнуть руками ручку-оригами М19.

Шаг 1

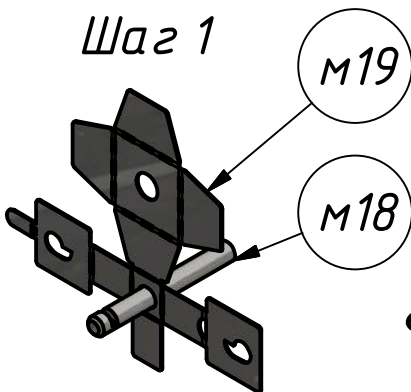

Шаг 2

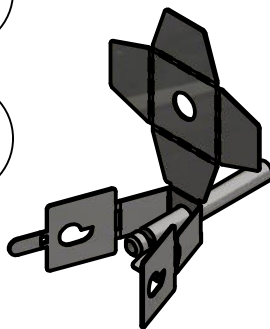

Шаг 3

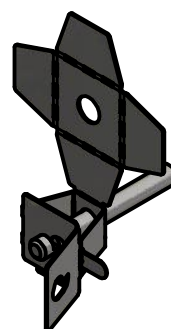

Шаг 4

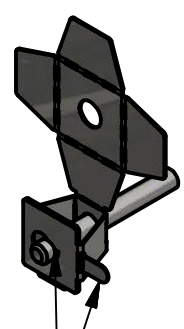

Перед загибом ушка убедиться, что оба выступа вошли в прорезь штока!

Шаг 5

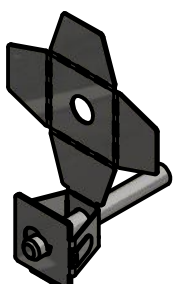

Шаг 6



Шаг 7

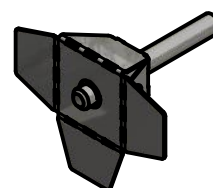

Шаг 8

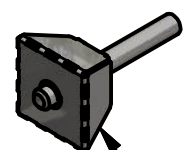

M19

38

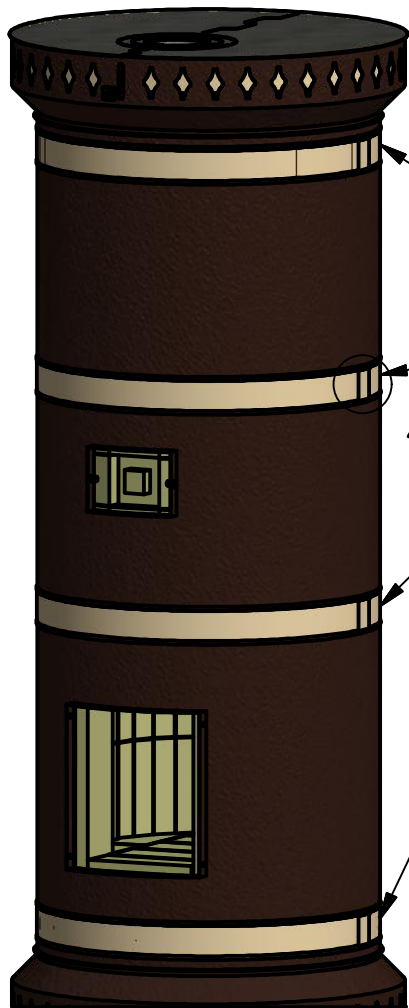

На стыки деталей корпуса (между прокатками) надеть декоративные хомуты м10 и стянуть их замками м11.

M10/4

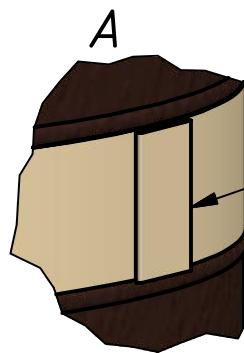

M11/4

39

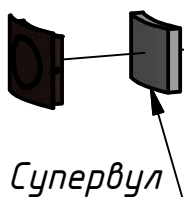

Супервул

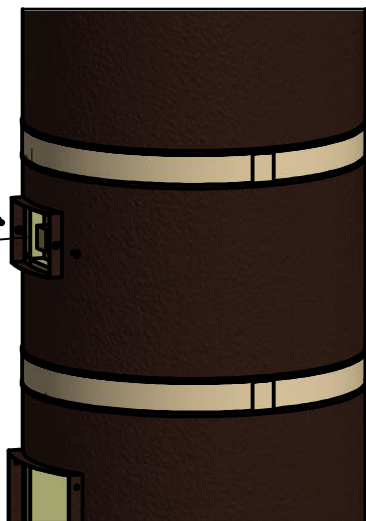

Внутри тоннеля прочистной дверки плотно вставить вырезанный с припуском прямоугольник из супервула, после чего установить заглушку чистки и закрепить ее болтами к1 – 2 шт.

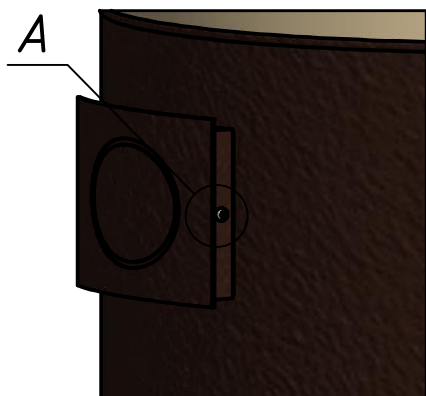

A

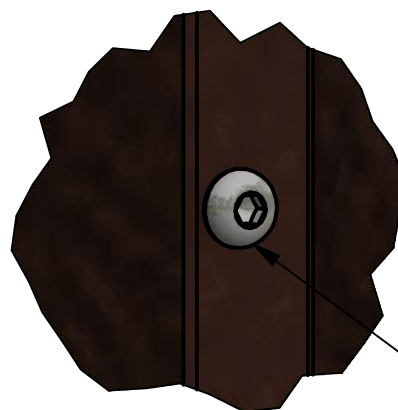

K1

40

Установить топочную дверку м23 и закрепить её при помощи болтов к1 - 4 шт. и гаек к2 - 4 шт.

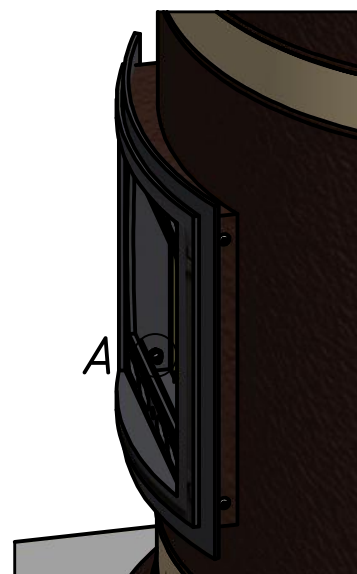
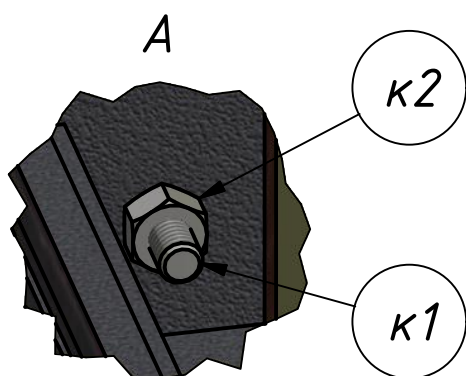
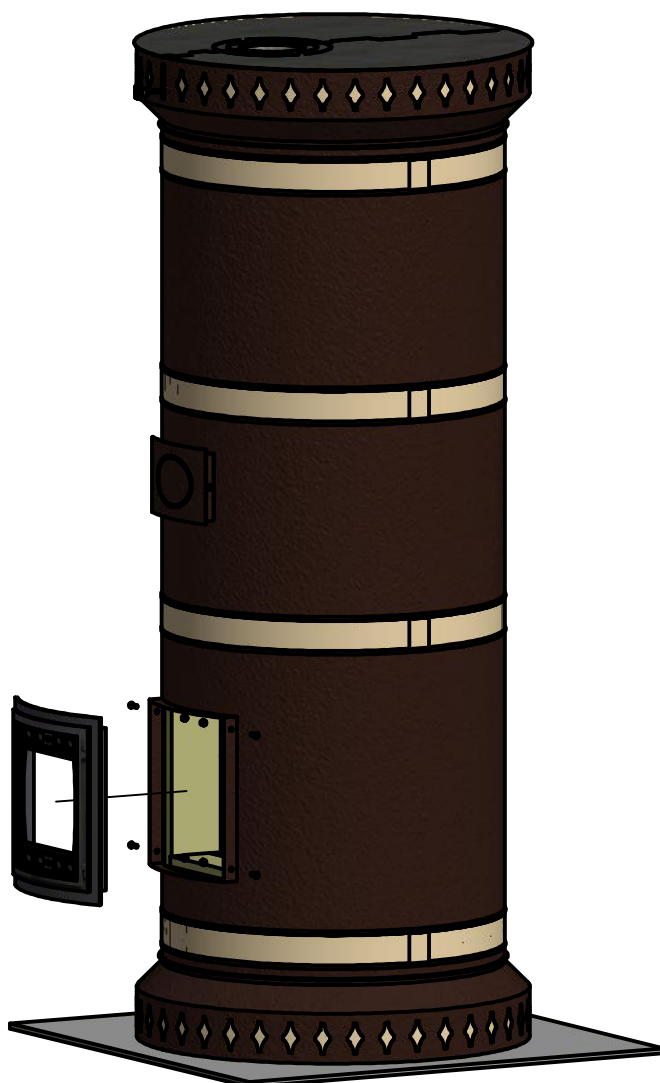

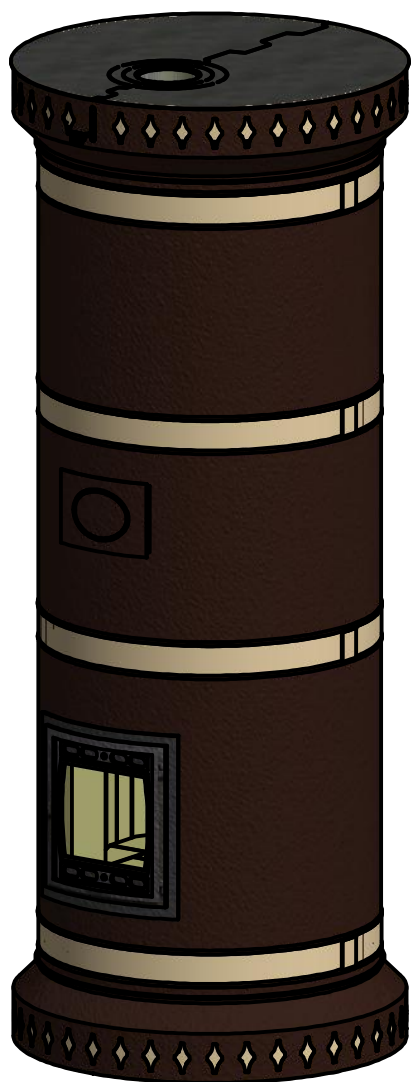

*Ваша печь готова!*

*Мы будем рады отзывам и фотографиям  
установленной печи в Вашем интерьере:*

[www.kdm-nn.ru](http://www.kdm-nn.ru)

*Тепла и уюта!*