

## ПРОТИВОПОЖАРНЫЕ ТРЕБОВАНИЯ И ТРЕБОВАНИЯ БЕЗОПАСНОСТИ ПРИ ЭКСПЛУАТАЦИИ

1. Мангал необходимо размещать на ровной негорючей поверхности (металл, кирпич, бетон и пр.).
2. Минимальное расстояние от мангала до горючих поверхностей не менее 500 мм во все стороны.
3. При растопке нельзя применять бензин и другие легковоспламеняющиеся жидкости.
4. При закладке дров или угля необходимо пользоваться рукавицами.
5. Необходимо регулярно удалять остывшую золу.
6. Нельзя оставлять мангал без присмотра во время горения.
7. Не допускать детей к мангалу.
8. Нельзя сжигать в мангале мусор, пластиковые пакеты и т.д.
9. Нельзя прикасаться к нагретым поверхностям голыми руками или другими частями тела.
10. Нельзя вносить изменения в конструкцию изделия и использовать его не по назначению.
11. Нельзя удалять золу и угли из неостывшего мангала.

## ТРАНСПОРТИРОВКА И ХРАНЕНИЕ

Транспортировать мангал необходимо в закрытых транспортных средствах, избегая попадания влаги. Хранить в закрытых сухих помещениях.

## СРОК СЛУЖБЫ И ГАРАНТИЯ

Срок службы при соблюдении указаний по эксплуатации - не менее 3-х лет. Гарантийный срок - 12 месяцев с момента продажи. Гарантия не распространяется на изделие, используемое с нарушением правил эксплуатации. По вопросам гарантийного обслуживания обращаться по месту приобретения изделия.

## СВИДЕТЕЛЬСТВО О ПРИЕМКЕ

Заводской номер: \_\_\_\_\_

Дата выпуска: \_\_\_\_\_ 20\_\_ г.

Изготовлено согласно конструкторской документации.  
изделие признано пригодным к эксплуатации.

Изготовитель - ООО «Новосибирская  
металлообрабатывающая компания»  
(ООО «НМК»).

Контролер качества \_\_\_\_\_ / \_\_\_\_\_

Изделие упаковано в соответствии с комплектом поставки.

Упаковщик \_\_\_\_\_ / \_\_\_\_\_

## СВЕДЕНИЯ О ПРОДАЖЕ

Дата продажи: \_\_\_\_\_ 20\_\_ г.

Наименование организации-продавца  
\_\_\_\_\_

Адрес: \_\_\_\_\_

Телефон: \_\_\_\_\_

Комплектация проверена. Следов повреждений не выявлено. Претензий к внешнему виду не имею.

Подпись покупателя  
\_\_\_\_\_



ОСНОВАНА В 1997 ГОДУ

# РУКОВОДСТВО ПО ЭКСПЛУАТАЦИИ МАНГАЛ

*Сибирь-10/1,5  
складной облеженный*



Подробное  
изучение настоящего  
руководства является  
**ОБЯЗАТЕЛЬНЫМ!**



ТЕПЛЫЕ ТРАДИЦИИ  
НОВОГО ПОКОЛЕНИЯ

**ЕАС**

## ОПИСАНИЕ И НАЗНАЧЕНИЕ

Складной мангал «Сибирь-10/1,5 облегченный» предназначен для приготовления пищи с использованием решетки или шампуров на открытом огне.

Конструкция изделия проста и универсальна – еда готовится с помощью жара, исходящего от углей. Мангал изготовлен из стали толщиной 1,5 мм, что делает его долговечным, надежным и легким.

Фигурные вырезы для фиксации шампуров позволяют с удобством разместить до 10 шампуров.

Мангал оформлен фирменной надписью «Сибирь», что придает изделию особую индивидуальность и законченный внешний вид.

Перед первым использованием необходимо закрепить покрытие мангала - обжечь древесными углями (без приготовления пищи) около 30 минут.

## ТЕХНИЧЕСКИЕ ХАРАКТЕРИСТИКИ

Характеристика	В сложенном виде	В рабочем состоянии
Длина, мм	463	570
Ширина, мм	296	296
Высота, мм	34	384
Масса нетто, кг	5,5	
Масса брутто, кг	6	

ООО «НМК» оставляет за собой право вносить изменения в конструкцию, не ухудшающие потребительские свойства изделия, поэтому в данном руководстве могут быть не отражены некоторые произошедшие изменения.

Изменение геометрии металла, вызванное температурным воздействием не является браком и не ухудшает потребительских свойств товара.

## ГАБАРИТНЫЕ РАЗМЕРЫ



Рис. 1 - Габаритные размеры мангала.

## СХЕМА УСТРОЙСТВА И КОМПЛЕКТ ПОСТАВКИ

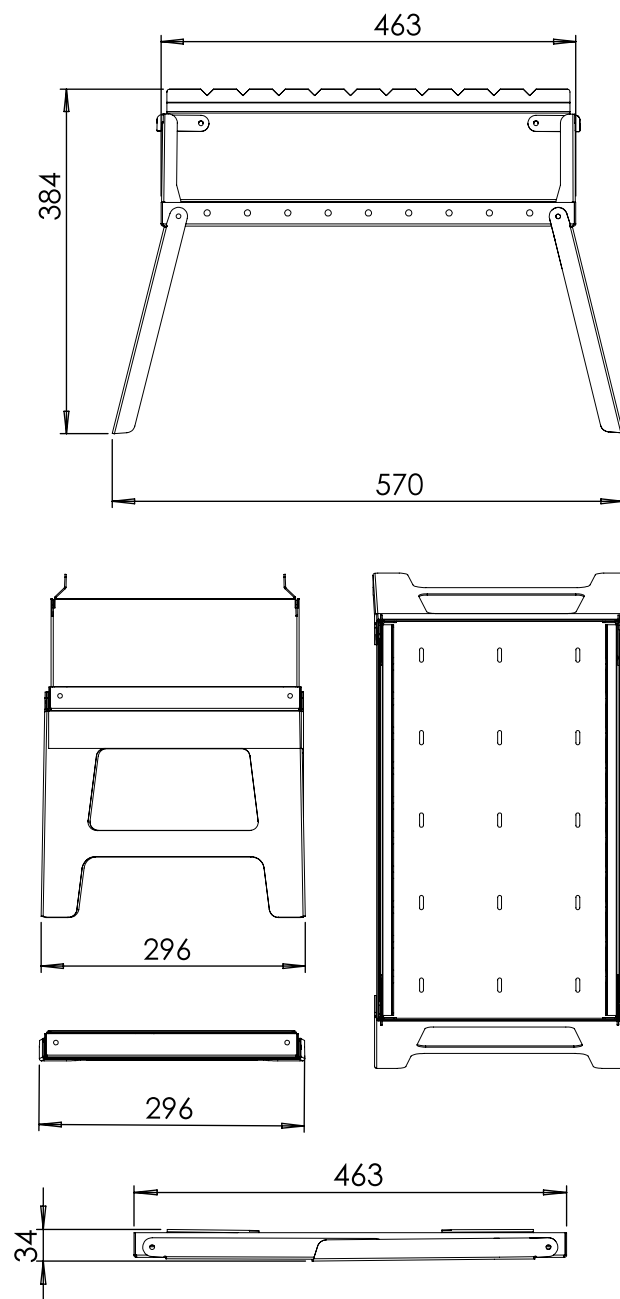
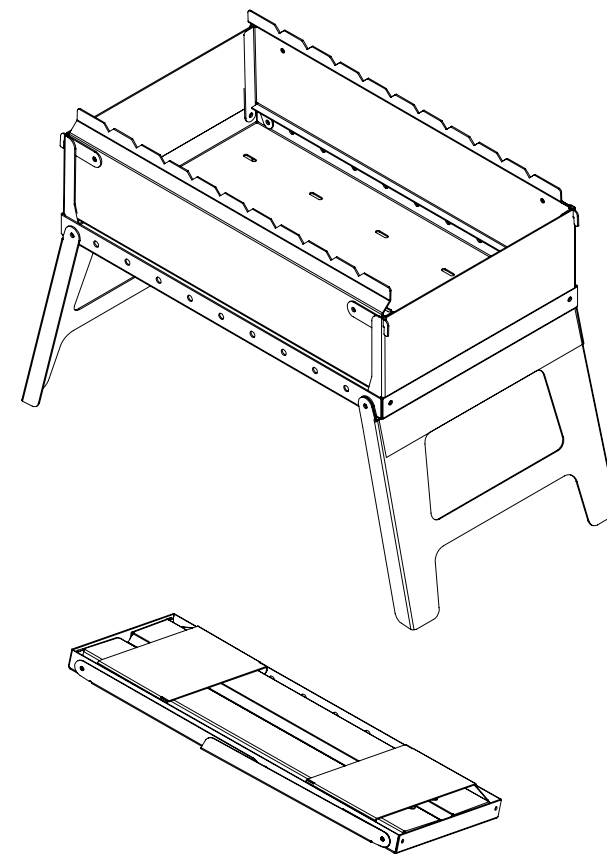

Рис. 2 - Схема мангала в собранном виде и в рабочем состоянии.

## ПРИМЕНЕНИЕ

Перед началом использования отогните все сложенные части мангала, по завершению использования после остывания соберите их в начальное положение. Для хранения и транспортировки можно использовать специальную сумку (дополнительная опция).