



«ВАРВАРА»

печи и камины

ПЕЧЬ УНИВЕРСАЛЬНАЯ
«ВАРВАРА»

РУКОВОДСТВО
ПО ЭКСПЛУАТАЦИИ

Оглавление:

1. Общие сведения

- 1.1 Устройство и принцип действия печи
- 1.2 Конструкция печи
- 1.3 Принцип работы
- 1.4 Подготовка к эксплуатации
- 1.5 Эксплуатация печи
- 1.6 Техническое обслуживание
- 1.7 Неисправности и способы их устранения

2. Монтаж и установка

- 2.1 Монтаж печи
 - 2.1.1 Защита пола парного помещения
 - 2.1.2 Безопасные расстояния
- 2.2 Монтаж дымохода

3. Гарантийные обязательства

4. Транспортировка и хранение

5. Комплект поставки

6. Технические характеристики

7. Чертежи моделей

8. Схема установки декоративного портала

9. Схема установки топочной двери

10. Схема замены стальной пластины на стекло

11. Свидетельство о приемке

Уважаемый покупатель, компания ООО "ДЕРО и К" поздравляет вас с правильным выбором. Вы приобрели печь для бань и саун "Варвара".

Данное руководство распространяется на печи модельного ряда "Варвара" и содержит сведения о конструктивном исполнении и работе, параметрах изделия, правилах безопасной эксплуатации и технического обслуживания.

Внимание! Перед установкой и эксплуатацией печи внимательно прочтите данное руководство. Без изучения данного руководства устанавливать и эксплуатировать печь ЗАПРЕЩЕНО! Сохраняйте его для дальнейшего использования.

1. Общие сведения

Печь "Варвара" (в дальнейшем печь) предназначена для отопления помещений, например: баня, теплица, бытовые и подсобные помещения, а также нагревания воды (для хозяйственных нужд: мытье посуды, стирка, купание и т.п.).

Печь не предназначена для установки в детских дошкольных, амбулаторно-поликлинических учреждениях и приравненных к ним помещениях. Эксплуатация печи осуществляется в стационарных условиях.

1.1 Устройство и принцип действия печи

Печь представляет собой вертикальную топку выполненную из стали марки СТЗсп закрытую (в зависимости от модели) стальным кожухом, кожухом-сеткой либо кожухом для установки плит из натурального камня, которые обеспечивают защиту от инфракрасного излучения исходящего от раскаленных стенок топки.

Принцип действия печи основан на сжигании топлива, с выделяющимся при этом теплом, для нагрева окружающего воздуха и воды. В виде топлива используются дрова (минимальное отношение теплоемкости к массе 10200 ± 1530 кДж/кг). Максимально допустимое содержание оксида углерода в рабочей зоне 20 мг/м³.

Внимание! Не рекомендуется использовать в качестве топлива:

- хвойные, смолосодержащие породы дерева (ель, пихта, сосна и т.п.);
- строительные и другие материалы, содержащие в своем составе химические вещества, клей и т.п.;
- растительный мусор (трава, листья и т.п.).

Использование вышеперечисленного топлива может привести к скоплению сажи на стенках печи и дымоходе, что впоследствии приведет к более частой их прочистке.

Внимание! Запрещается использовать в качестве топлива:

- горючие материалы с высокой температурой сгорания (уголь, ДСП, пластмасса, полимерные гранулы и т.п.);
- окрашенную либо обработанную пропиткой древесину;
- мусор (пластмасса, резина, текстиль, кожа и т.п.).

Разрешенные виды топлива: сухое дерево, топливные брикеты без синтетических связующих смол.

Рекомендуемый вид топлива: дрова из лиственных пород древесины влажностью не более 25%.

Расчетная продолжительность работы печи не более 4 часов в сутки.

Требуемое разрежение в системе дымоудаления должно быть не ниже 6 Па.

Печь позволяет при нормальной утечке тепла в помещении (в зависимости от мощности печи и указанного объема отапливаемого помещения) достичь температуры сухого пара +120 градусов по Цельсию и выше. Если в конкретных условиях (большое помещение, плохая термоизоляция и т. п.) такой температуры не достичь, то необходимо улучшить теплоизоляцию стен и потолка парилки или ограничиться более низкой температурой.

Для получения влажного пара (до +90 градусов по Цельсию) помещение может быть значительно больше.

1.2 Конструкция печи

Топка изготовлена из листовой стали толщиной 6мм марки СтЗсп или нержавеющей стали AISI 304 толщиной 6 мм, в зависимости от модели с камерой для закладки камня (Каменкой). Топка усилена гибкой элементами в местах подверженных наибольшей деформации, а также усилена дополнительными защитными пластинами в термонагруженных участках.

Каменка располагается сверху на обратной стороне печи в моделях с выносом топочного тоннеля, либо сверху спереди на моделях без выноса топочного канала.

На верхней части топки находится патрубок для подключения дымохода. На задней стенке печи (на моделях с выносным тоннелем), и на передней стенке топки (на моделях с укороченным топочным тоннелем), находятся отверстия для ревизии.

Дверь топки изготовлена из стали. На дне топки установлена чугунная колосниковая решетка. Сквозь пластины решетки зола попадает в зольный ящик, который позволяет легко произвести очистку печи, не прерывая процесс горения.

Регулировка интенсивности горения производится за счет открытия-закрытия задвижки притока воздуха, находящегося в нижней части двери.

Вокруг топки установлен стальной кожух, кожух – сетка для засыпки камнем либо стальной кожух для установки плит из натурального камня, которые способствуют циркуляции воздуха вокруг печи приводя к более быстрому прогреву парной, а также способствуют снижению инфракрасного излучения, исходящего от корпуса печи.

Конструкция имеет несколько вариантов выноса топливного тоннеля, для топки печи как внутри парной, так и из смежного помещения, или с улицы.

Примечание: Габаритные размеры печей приведены в Таблице №6 «Технические характеристики». Все наружные поверхности печи окрашены термостойкой краской.

Внимание! При наличии теплообменника необходимо сливать воду из него каждый раз после завершения работы печи, если температура в помещении при перерывах в работе печи опускается ниже +5°C.

Внимание! Производитель оставляет за собой право вносить незначительные изменения в конструкцию печи, не ухудшающие ее потребительские качества.

1.3 Принцип работы

Воздух, необходимый для горения топлива, поступает в топливник через задвижку, находящуюся в нижней части двери. Далее нагретые дымовые Газы проходят через дымовые каналы, тем самым производя нагрев каменки и камня соответственно, и поступают через патрубок для подключения дымохода в дымоход.

Все наружные и внутренние части топки соприкасаются с пламенем, тем самым имеют прямой нагрев, что делает работу печи более эффективной.

В моделях с сетчатым кожухом, между сеткой и топкой, укладываются камни. Рекомендуется использовать камни вулканического происхождения, такие как габбро-диабаз, талькохлорит, пироксеновый порфирит. Эти виды камней стойки к химическому воздействию и не содержат вредных примесей, также выдерживают многократные большие перепады температур, не боятся огня, при подаче воды не разрушаются и не растрескиваются. Рваная неправильная форма камней и разность их размеров обеспечивают максимальное наполнение и наибольшую площадь теплоотдачи.

Перед закладкой камни следует промыть в проточной воде жесткой щеткой. Маленькие камни как можно более плотно закладываются между большими камнями.

Внимание! Запрещается использовать каменную соль для заполнения каменок—это приводит к разрушению стали, что не является гарантийным случаем.

Внимание! Запрещается использовать солевые растворы для полива на камень в каменке—это приводит к разрушению стали, что не является гарантийным случаем.

1.4 Подготовка к эксплуатации

Перед началом использования рекомендуется произвести предварительный прогрев печи. В результате прогрева испарятся летучие компоненты эмали и осуществится окончательное ее высыхание.

Примечание: до первого прогрева печи удалите все упаковочные элементы.

Оптимальный вариант проведения прогрева – на открытом воздухе, вдали от воспламеняющихся поверхностей, материалов, с соблюдением мер пожарной безопасности и техники безопасности при производстве работ. На патрубок печи установите вертикально часть дымоходных труб (около 2 метров), загрузите в топку печи 3-4 полена и подожгите. Откройте задвижку регулировки интенсивности горения для обеспечения достаточной тяги. После того, как дрова разгорятся, и появится стабильная тяга – задвиньте заслонку интенсивности горения на половину для поддержания активного горения.

Подкладывайте дрова в топку по мере их сгорания.

Прогревание проводите до исчезновения дыма и запаха от корпуса печи.

Внимание! Во время первого прогрева исключите возможность механического воздействия и попадания воды на лакокрасочное покрытие печи (не кладите камни в каменку, не трите поверхность печи, не лейте воду).

Внимание! Установку печи на место постоянной эксплуатации производите только после полного ее остывания.

1.5 Эксплуатация печи

Внимание! Перед каждым прогревом печи убедитесь в наличии тяги в дымоходе и отсутствии посторонних предметов в топке, зольном ящике, дымоходе.

Удалите все лишние и посторонние предметы из топки и дымохода, очистите зольный ящик от золы.

Растапливание печи производится щепой и мелко колотыми сухими дровами, при заполнении топки на 2/3 объема с укладкой на колосниковую решетку с открытой задвижкой регулировки интенсивности горения. Дверь после розжига должна быть закрыта.

После появления стабильной тяги и прогорания 50% загруженных дров, производится закладка дров с заполнением топки на 2/3 с открытой задвижкой регулировки интенсивности горения.

После набора оптимальной температуры в парном помещении, поддержание необходимой температуры камней и воздуха, достигается путем регулировки заслонки и применением крупно колотых дров. Задвижка регулировки интенсивности горения должна быть слегка приоткрыта.

Внимание! При открытии двери в период интенсивного горения дров возможно образование обратной тяги.

После прогорания всего объема дров можете завершить работу печи.

Внимание! Запрещается:

- использовать для розжига дров взрывчатые, токсичные, легковоспламеняющиеся вещества, краски, растворители, бензин и т.п.;
- эксплуатировать печь в непрерывном режиме активного горения.

Внимание! В процессе эксплуатации возможно частичное выгорание термостойкой эмали на наиболее теплонагруженных элементах печи, что не является производственным браком при сохранении целостности сварных швов.

Меры безопасности:

- детям следует объяснить, что печь становится очень горячей и к ней опасно прикасаться;
- не прикасаться к дверце при работающей печи;
- печь не следует устанавливать в слишком оживленном месте;

Запрещается:

- пользоваться печью при отсутствии тяги в дымоходе;
- эксплуатировать печь при неисправности дымового канала;
- применять другие виды топлива, не перечисленные в данном руководстве;
- сжигать мусор, пакеты и т. п.;
- оставлять растопленную печь без присмотра;
- сушить одежду и сгораемые предметы на деталях печи;
- удалять сажу из дымохода путем выжигания;
- удалять золу и угли из неостывшей печи;
- применять дрова, длина которых превышает размеры топки;
- переполнять топку топливом, перегревать печь;
- топить печь с открытой топочной дверцей;
- располагать предметы, изготовленные из горючих материалов, на расстоянии менее 1,5 м от передней части печи.
- использовать печь в режиме непрерывной топки;
- заливать огонь в печи водой;
- самостоятельно вносить изменения в конструкцию печи и использовать ее не по назначению;
- в зимнее время в неотапливаемом помещении оставлять воду в баке / теплообменнике.

1.6 Техническое обслуживание

Периодическое техническое обслуживание дымохода, печи и ее комплектующих является залогом их эффективной и безопасной работы, безопасности Вас и Ваших близких!

Для эффективной и безопасной работы печи требуется:

- содержать печь в чистоте, регулярно приводить внешний вид в порядок;
- следить за состоянием зольника, не допускать скапливания в нем золы;
- перед применением обязательно проверить наличие тяги в топке печи.

При уменьшении тяги прочистить дымоход. Прочистку печи осуществлять путем снятия заглушек ревизии, находящихся на боковых частях печи, и через отверстие очистить камеру догорания. Закончив обслуживание, плотно закрыть отверстие.

Внимание! Работы по техническому обслуживанию печи и дымохода осуществляйте только после их полного остывания.

Действия в случае возникновения пожара

1. Вызвать пожарную охрану
2. Приступить к эвакуации людей и имущества
3. Приступить к тушению пожара первичными средствами

1.7 Неисправности и способы их устранения

1. Плохо горит топливо, дым выходит в помещение.

Возможные причины:

- недостаточная тяга;
- засор каналов дымохода \ печи.

Способ устранения:

- прочистить дымоход со стороны крыши жестким металлическим ершом возвратно-поступательными движениями.

2. В процессе эксплуатации печи появляются запахи.

Возможные причины:

- на поверхности печи остались промышленные масла, и/или запах выделяет термостойкая эмаль;
- печь, нагреваясь, может усиливать присутствующие в воздухе запахи, даже если их источником является сама сауна или каменка. Такими источниками, например, могут быть поверхности, обработанные краской, маслом, клеем, иными материалами.

Способ устранения:

- протопите печь согласно пункту 1.4;
- подбирайте подходящие для сауны материалы для обработки поверхностей, применяйте их согласно прилагаемой инструкции.

3. Помещение сауны не прогревается.

Возможные причины:

- помещение сауны слишком большое для нагревательной способности печи;
- теплоизоляция помещения не соответствует требуемым нормам;
- недостаточная тяга в дымоходе;
- топочный материал влажный или имеет низкое качество;
- засор в дымоходе и/или дымовых каналах печи.

Способы устранения:

- проверьте соответствующие мощности печи размерам сауны;
- проверьте теплоизоляцию помещения;
- проверьте топочный материал на соответствие;
- проведите техническое обслуживание.

4. Камни в каменке печи не нагреваются.

Возможные причины:

- помещение сауны слишком маленькое для нагревательной способности печи, помещение прогревается быстрее, чем камни;
- недостаточная тяга в дымоходе;
- топочный материал влажный или имеет низкое качество;
- засор в дымоходе и/или дымовых каналах печи;
- камни сложены неправильно.

Способ устранения:

- проверьте соответствующие мощности печи размерам парного помещения;
- проверьте топочный материал на соответствие требованиям;
- проведите техническое обслуживание;
- обследуйте каменку на соответствие требованиям. Уберите обломки камней и замените их целыми.

2. Монтаж и установка

2.1 Монтаж печи

Внимание! Установку печи и монтаж дымохода необходимо проводить с соблюдением требований настоящего руководства, действующих норм и правил пожарной безопасности. В случае установки печи в помещениях организаций или юридических лиц печь необходимо сдать по акту представителю пожарной охраны.

Печь может устанавливаться как в отапливаемом помещении, так и с выносом топки в соседнее помещение или на улицу. С помощью выносного топливного канала (проходника) печь топится из смежного помещения (раздевалки или душевой), тем самым снижается возможность присутствия продуктов горения (дыма, угарного газа) в парном отделении. Топливный канал должен быть отделен от легко-воспламеняемых конструкций кирпичной кладкой на расстояние не менее 250 мм.

2.1.1 Защита пола парного помещения

Печь устанавливается на специальную подставку или заранее изготовленный фундамент, высотой (толщиной) не менее 200мм.

- При установке на бетонный пол без отделки. При толщине бетона не менее 60 мм можно устанавливать печь на пол без дополнительных мер предосторожности. В бетоне под печью не должно быть электрических проводов, труб водопровода и канализации.

- При установке на пол отделанный кафельной плиткой. Материалы, уложенные под кафельную плитку, такие как клей, гидроизоляция, и т.п. неустойчивы к тепловому излучению печи. Для защиты пола под печью можно использовать специальные подставки.

- При установке на пол из горючих материалов. Для защиты пола под печью можно использовать специальные подставки, либо подготовить фундамент-подставку, состоящую из слоев теплоизоляционного, негорючего, теплоотражающего материалов достаточной толщины.

На пол, под топочной дверкой, необходимо положить металлический лист размером 700х500мм, длинной стороной вдоль печи.

Примечание: При установке печи не на фундамент, а на деревянный пол, для защиты пола требуется выложить площадку толщиной $\frac{1}{4}$ кирпича, размером превышающим длину и ширину печи на 250 мм с каждой стороны.

Внимание! Убедитесь, что пол способен выдержать нагрузку печи. При необходимости примите меры.

2.1.2 Безопасные расстояния

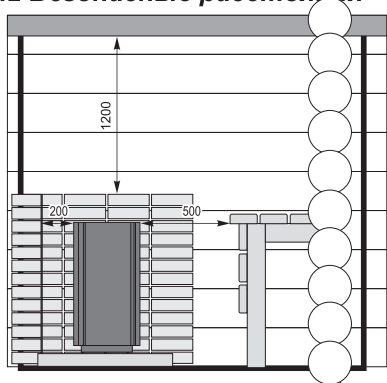

Безопасные расстояния вид сзади (рис.1)

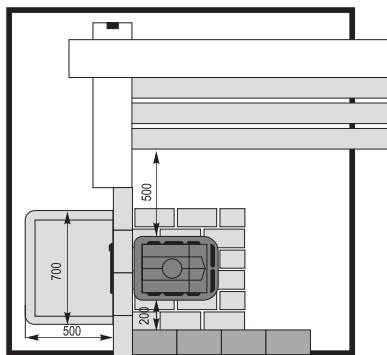

Безопасные расстояния вид сверху (рис.2)

1. Безопасное расстояние от стен печи до неизолированной поверхности 500 мм.
2. Безопасное расстояние от стен печи, при правильной теплоизоляции (кирпичная кладка, теплоизоляционный материал) 200мм.
3. Расстояние от верхней части печи до потолка не менее 1200мм.
4. Расстояние от топочной дверцы до противоположной стены не менее 1250мм.

Примечание: Кирпичная кладка и теплоизоляционный материал должны быть выше поверхности печи на 500мм.

Внимание! Запрещается устанавливать печь ниже уровня чистового пола при отсутствии притока воздуха к нижним конвекционным отверстиям.

2.2 Монтаж дымохода

Внимание! Проектирование и монтаж дымоходов должны выполняться согласно с действующими нормативными положениями: СНиП 41-01-2003; ВДПО (ПРАВИЛА ПРОИЗВОДСТВА РАБОТ, РЕМОНТА ПЕЧЕЙ И ДЫМОВЫХ КАНАЛОВ); СП 7.13130.2009.

При монтаже дымохода следует соблюдать следующие правила:

- Площадь сечения дымового канала должна быть не менее площади сечения дымоотводящего патрубка печи. Дымовые каналы следует выполнять вертикально, без уступов. Допускается устраивать не более двух отклонений от вертикали на угол до 30° при смещении по горизонтали не более 1000 мм.

Внимание! Для обеспечения наилучшей работы печи установка дымохода без отклонений (прямого) предпочтительнее!!!

Возвышение дымовой трубы над кровлей следует принимать (рис.3):

- не менее 500 мм над плоской кровлей;
- не менее 500 мм над коньком кровли или парапетом при расположении трубы на расстоянии менее 1500 мм от конька или парапета;
- не ниже конька кровли при расстоянии в пределах 1500...3000 мм от конька до трубы;
- не ниже условной линии, проведенной под углом 10° к горизонту, при расстоянии конька до трубы более 3000 мм.

Внимание! Соединения дымохода не должны монтироваться междуэтажными и чердачными перекрытиями. Должны быть доступными для визуального контроля.

Внимание! Не реже 2-х раз за отопительный сезон следует проводить профилактический осмотр и чистку дымохода. О разгерметизации свидетельствует появление копоти на швах и стыках элементов. Соединения следует уплотнить, в необходимых случаях перемонтировать систему с применением термостойкого герметика, заменив выявленные неисправные элементы дымохода.

1. Безопасное расстояние от неизолированной трубы до стен 1000 мм.
2. Высота дымового канала должна быть не менее 5м.
3. Высота от верха патрубка дымовой трубы до сгораемой кровли не менее 500 мм.
4. Через потолочные перекрытия дымовая труба должна проходить сквозь теплоизоляционный ящик площадью не менее 270х270 мм, заполненный негорючими материалами (базальтовое волокно, керамзит, и т. д.).

Внимание! При установке дымохода рекомендуется применять двухконтурное утепление от перекрытия до верхнего элемента кровли (сандвич).

Внимание! При прохождении дымохода вблизи стены, изготовленной из горючего материала, ее необходимо защитить теплоизоляционным материалом и закрыть металлическим листом.



Схема монтажа печи и дымохода (рис.3)

После монтажа следует произвести испытательную топку, в ходе которой необходимо проверить герметичность стыков и убедиться в том, что прилегающие конструкции из горючих материалов не подвергаются влиянию высокой температуры и не нагреваются.

Размеры отступов и разделок при установке печи, а также высота дымового канала должны соответствовать требованиям СНиП 2.04.05-91 «Отопление, вентиляция и кондиционирование».

При монтаже дымовой трубы на зданиях с кровлей из горючих материалов труба должна быть снабжена искроуловителем из металлической сетки с отверстиями не более 5x5 мм.

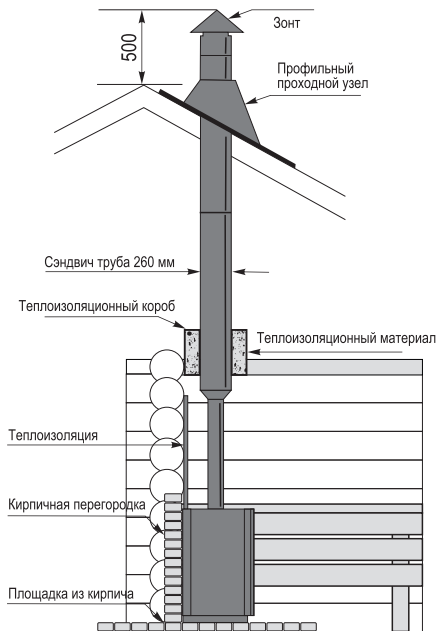
Устья дымовых труб необходимо прикрыть колпаком для защиты от осадков. Зонты и дефлекторы на дымовых трубах не должны препятствовать выходу дыма. Соединения дымохода должны быть плотными без щелей. Стыки металлических труб должны уплотняться негорючим материалом (термостойким герметиком, асбестовым шнуром).

Внимание! Не допускается уплотнение разъемных стыков краской, лаком, клеящими средствами.

Внимание! В чердачных помещениях не допускается устройство прочистных отверстий в дымоходах.

Запрещается! Монтировать на дымовую трубу шиберы и заслонки, перекрытие которых может привести к прекращению тяги и отравлению угарным газом.

Внимание! Модели с удлиненным топочным каналом предназначены для топки с улицы. При установке печей внутри помещения возможна нестабильная тяга и поддымление внутри помещения, что не является гарантийным случаем.

В случае неправильной установки покупателем исправного изделия, приведшей к его полной или частичной неработоспособности, ремонт изделия осуществляется за счет покупателя.

3. Гарантийные обязательства

1. Производитель гарантирует нормальную работу изделия в течение гарантийного срока при условии соблюдения потребителем правил эксплуатации, предусмотренных настоящей инструкцией.

2. Гарантийный срок эксплуатации изделия – 36 месяцев со дня продажи через торговую сеть, в течение которых покупатель имеет право на бесплатное устранение возникших по вине изготовителя неисправностей при условии соблюдения покупателем требований данного руководства.

3. Гарантия не распространяется на изделие и его составные части, если неисправность вызвана: полученными в процессе эксплуатации, транспортировки, механическими повреждениями, использованием топлива не указанного (запрещенного) в данном руководстве, а также при самостоятельном неквалифицированном ремонте и других вмешательствах, приведших к деформации элементов печи и изменению ее конструкции.

4. Колосник, стекло и зольный ящик являются расходным материалом, гарантия на них не распространяется.

5. Гарантия не распространяется на печи, установленные в коммерческих саунах, банях и других учреждениях.

6. Гарантийное обслуживание не производится при утере данного руководства либо при отсутствии отметок изготовителя или торгующей организации.

Внимание! Претензии к работе изделия не принимаются, бесплатный ремонт и замена не производится в следующих случаях:

- Неисправность возникла в результате небрежного обращения;
- Несоблюдение потребителем правил монтажа, эксплуатации и обслуживания;
- Монтаж печи и дымохода выполнен потребителем самостоятельно, без привлечения организации, располагающей необходимыми техническими средствами для качественного выполнения работ;
- Небрежное хранение и транспортировка изделия как потребителем, так и любой сторонней организацией;
- Изделие использовалось не по назначению;
- Самостоятельный ремонт и/или другое вмешательство, повлекшее изменения в конструкции изделия;
- Истечение срока гарантии.

4. Транспортировка и хранение

Транспортировка печи должна осуществляться в вертикальном положении любым видом транспорта.

Хранить печь необходимо в сухом помещении, не допуская попадания атмосферных осадков. Температура воздуха в месте хранения может изменяться в диапазоне от 5 до 35 °С, относительная влажность воздуха должна быть не более 80%.

5. Комплект поставки

Комплект поставки	единица измерения	Паленица	Паленица удлинённая топка	Паленица укороченная топка
		Мини	Мини удлинённая топка	Мини укороченная топка
Топка печи с защитным кожухом	шт.	1	1	1
Дверь (стальная) топочная	шт.	1	1	1
Зольный ящик	шт.	1	1	1
Пластина колосниковая	шт.	1	1	1
Руководство по монтажу и эксплуатации	шт.	1	1	1
Экран декоративный (портал)	шт.	1	1	-
Болты крепления декоративного экрана (портала)	шт.	8	8	-

Комплект поставки	единица измерения	Каменка	Каменка удлинённая топка	Каменка укороченная топка
		Каменка мини	Каменка мини удлинённая топка	Каменка мини укороченная топка
Топка печи с защитным кожухом	шт.	1	1	1
Дверь (стальная) топочная	шт.	1	1	1
Зольный ящик	шт.	1	1	1
Пластина колосниковая	шт.	1	1	1
Руководство по монтажу и эксплуатации	шт.	1	1	1
Экран декоративный (портал)	шт.	1	1	-
Болты крепления декоративного экрана (портала)	шт.	8	8	-

Комплект поставки	единица измерения	Сказка	Сказка удлинненная топка	Сказка Дуэт
		Сказка мини	Сказка мини удлинненная топка	Сказка мини Дуэт
Топка печи с защитным кожухом	шт.	1	1	1
Дверь (стальная) топочная	шт.	1	1	1
Дверь (стальная закрытой каменки	шт.	1	1	1
Зольный ящик	шт.	1	1	1
Пластина колосниковая	шт.	1	1	1
Руководство по монтажу и эксплуатации	шт.	1	1	1
Экран декоративный (портал)	шт.	1	1	-
Болты крепления декоративного экрана (портала)	шт.	8	8	-
Комплект камня облицовки	шт.	1	1	1

Схема сборки облицовки на печи Сказка и Сказка мини поставляется вместе с комплектом камня.

6. Технические характеристики

Характеристики		ед. измерения	Паленица	Паленица удлинненная топка	Паленица укороченная топка
Объем отапливаемого помещения		м ³	12-24	12-24	12-24
Диаметр дымохода		мм	114	114	114
Масса закладываемых камней		кг	40-60	40-60	40-60
Максимальная длина поленьев		мм	600	750	400
Масса		кг	113	117	109
Ширина		мм	450	450	450
Высота		мм	890	890	890
Глубина		мм	690	830	530
Топливо		мм	Дрова	Дрова	Дрова
Безопасные расстояния до сгораемых материалов	Сверху	мм	1200	1200	1200
	Сбоку		500	500	500
	Сзади		500	500	500
	Спереди		800	800	800

Характеристики		ед. измерения	Мини	Мини удлиненная топка	Мини укороченная топка
Объем отапливаемого помещения		м ³	0-12	0-12	0-12
Диаметр дымохода		мм	114	114	114
Масса закладываемых камней		кг	40-60	40-60	40-60
Максимальная длина поленьев		мм	520	650	400
Масса		кг	85	87	78
Ширина		мм	390	390	390
Высота		мм	740	740	740
Глубина		мм	620	780	510
Топливо		мм	Дрова	Дрова	Дрова
Безопасные расстояния до сгораемых материалов	Сверху	мм	1200	1200	1200
	Сбоку		500	500	500
	Сзади		500	500	500
	Спереди		800	800	800

Характеристики		ед. измерения	Каменка	Каменка удлиненная топка	Каменка укороченная топка
Объем отапливаемого помещения		м ³	12-24	12-24	12-24
Диаметр дымохода		мм	114	114	114
Масса закладываемых камней		кг	180-200	180-200	180-200
Максимальная длина поленьев		мм	600	750	400
Масса		кг	120	125	115
Ширина		мм	560	560	560
Высота		мм	780	780	780
Глубина		мм	780	920	660
Топливо		мм	Дрова	Дрова	Дрова
Безопасные расстояния до сгораемых материалов	Сверху	мм	1200	1200	1200
	Сбоку		500	500	500
	Сзади		500	500	500
	Спереди		800	800	800

Характеристики		ед. измерения	Каменка мини	Каменка мини удлиненная топка	Каменка мини укороченная топка
Объем отапливаемого помещения		м³	0-12	0-12	0-12
Диаметр дымохода		мм	114	114	114
Масса закладываемых камней		кг	150-160	150-160	150-160
Максимальная длина поленьев		мм	520	650	400
Масса		кг	85	90	80
Ширина		мм	480	480	480
Высота		мм	710	710	710
Глубина		мм	660	800	540
Топливо		мм	Дрова	Дрова	Дрова
Безопасные расстояния до сгораемых материалов	Сверху	мм	1200	1200	1200
	Сбоку		500	500	500
	Сзади		500	500	500
	Спереди		800	800	800

Характеристики		ед. измерения	Сказка	Сказка удлиненная топка	Сказка Дуэт
Объем отапливаемого помещения		м³	12-24	12-24	12-24
Диаметр дымохода		мм	114	114	114
Масса закладываемых камней		кг	40-60	40-60	40-60
Максимальная длина поленьев		мм	600	750	400
Масса		кг	220	235	210
Ширина		мм	520	520	520
Высота		мм	965	965	940
Глубина		мм	796	896	600
Топливо		мм	Дрова	Дрова	Дрова
Безопасные расстояния до сгораемых материалов	Сверху	мм	1200	1200	1200
	Сбоку		500	500	500
	Сзади		500	500	500
	Спереди		800	800	800

Характеристики		ед. измерения	Сказка мини	Сказка мини удлиненная топка	Сказка мини Дуэт
Объем отапливаемого помещения		м³	0-12	0-12	0-12
Диаметр дымохода		мм	114	114	114
Масса закладываемых камней		кг	40-60	40-60	40-60
Максимальная длина поленьев		мм	520	650	400
Масса		кг	185	200	170
Ширина		мм	460	460	460
Высота		мм	817	817	790
Глубина		мм	728	873	540
Топливо		мм	Дрова	Дрова	Дрова
Безопасные расстояния до сгораемых материалов	Сверху	мм	1200	1200	1200
	Сбоку		500	500	500
	Сзади		500	500	500
	Спереди		800	800	800

7. Чертежи моделей

Паленица

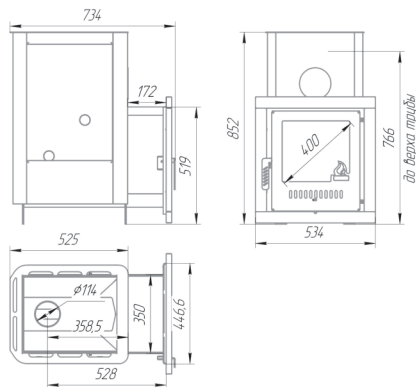

Мини

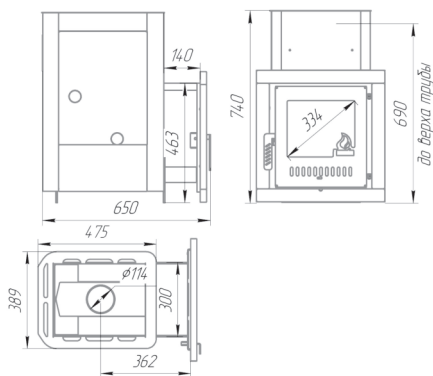

Паленица удлинённая

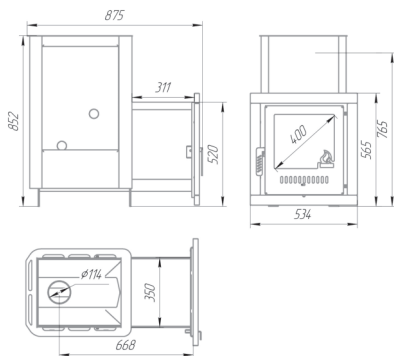

Мини удлинённая

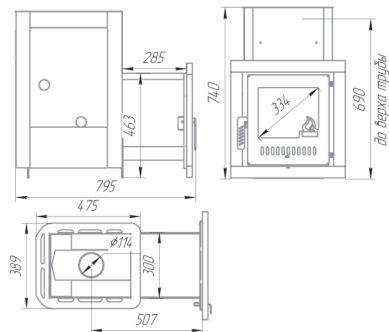

Паленица укороченная

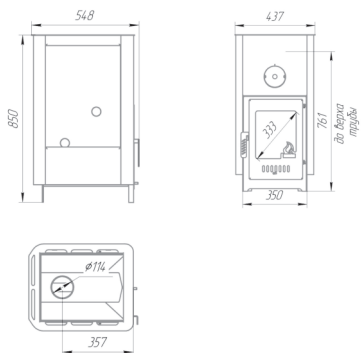

Мини укороченная

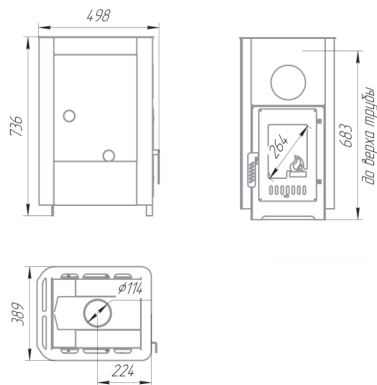

Каменка

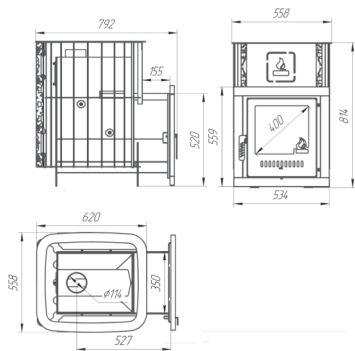

Каменка мини

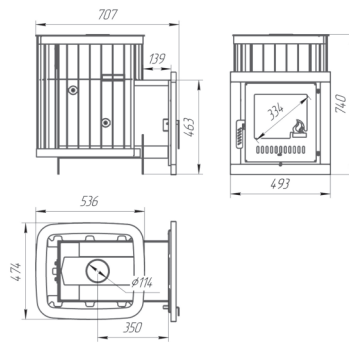

Каменка удлиненная

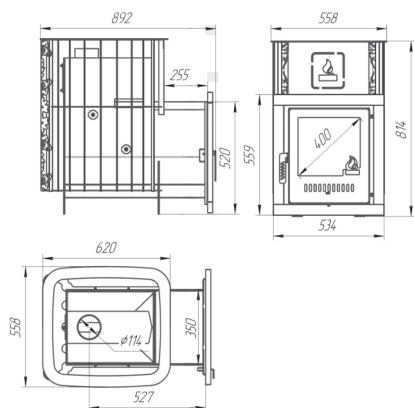

Каменка мини удлиненная

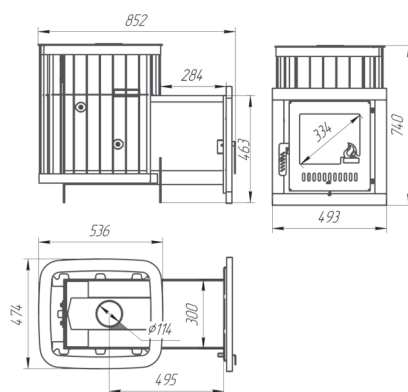

Каменка укороченная

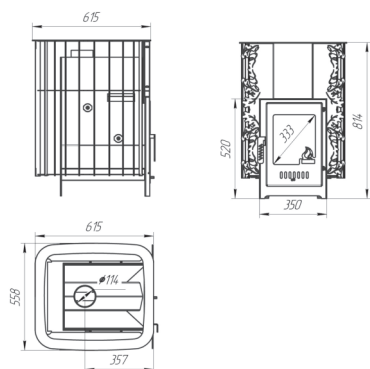

Каменка мини укороченная

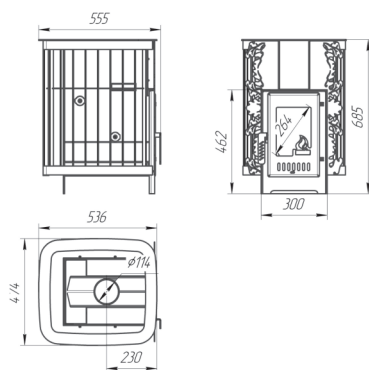

Сказка

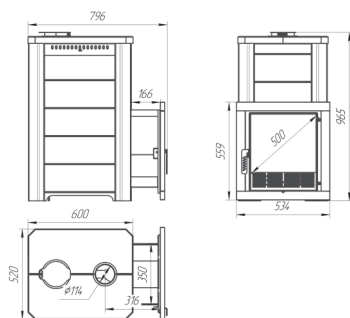

Сказка мини

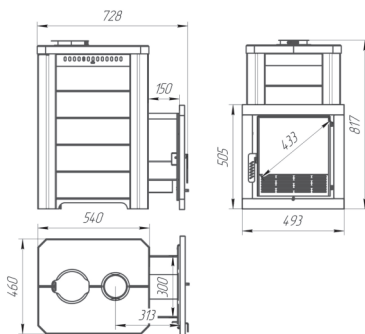

Сказка удлиненная

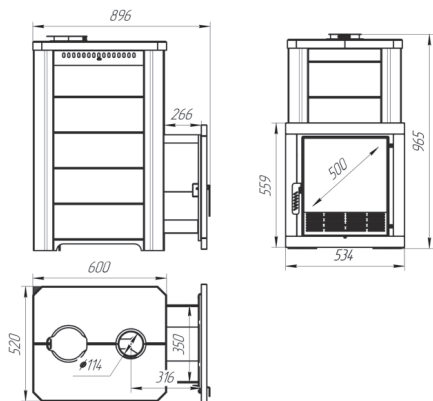

Сказка мини удлиненная

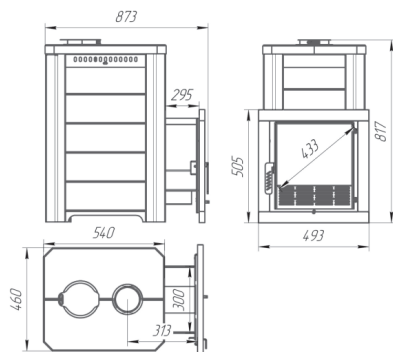

Сказка Дуэт

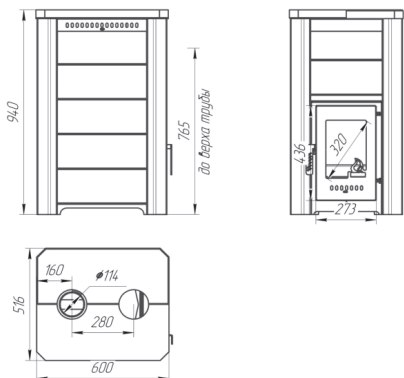

Сказка мини Дуэт

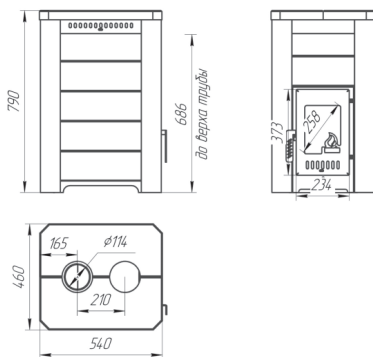

8.Схема установки декоративного портала

1. Открутите 4 винта на боковой части передней панели.

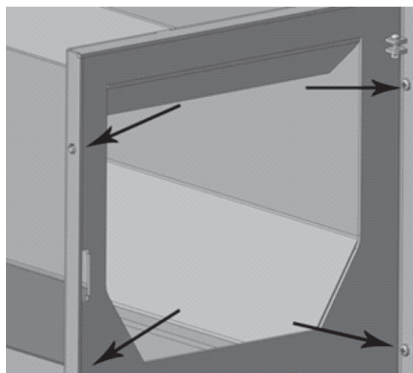

2. Установите декоративный портал по осям отверстий. Вырез на портале должен находиться снизу.

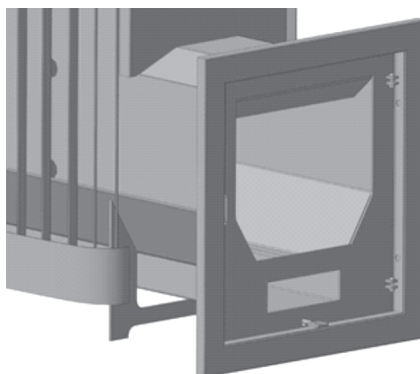

3. Зафиксируйте портал винтами. Установка портала окончена.

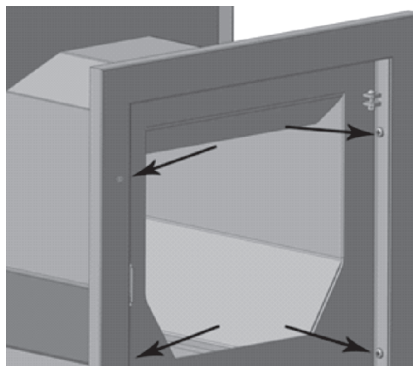

9. Схема установки топочной двери

1. Открутите гайки с петель и выньте винты из отверстий.

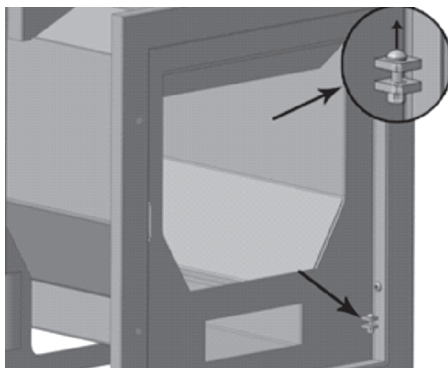

2. Установите дверь на петли. Пластина петли на двери должна быть установлена между двумя пластинами петли на передней панели.

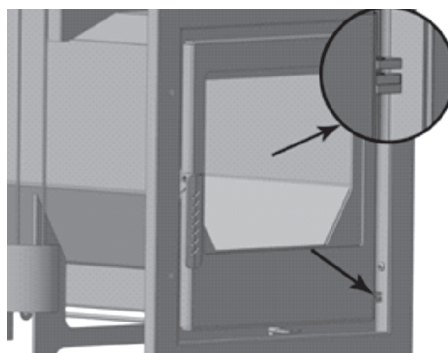

3. Вставьте винты по осям петель и закрутите гайки. Установка двери топки окончена.

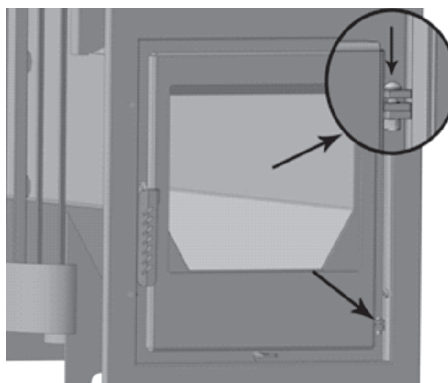

10. Схема замены стальной панели двери на стекло

1. Откройте дверь топки.

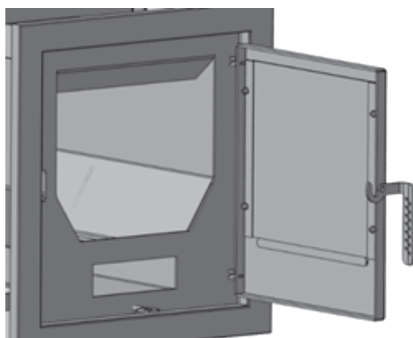

2. Открутите 4 гайки фиксирующие пластины крепления декоративной вставки.

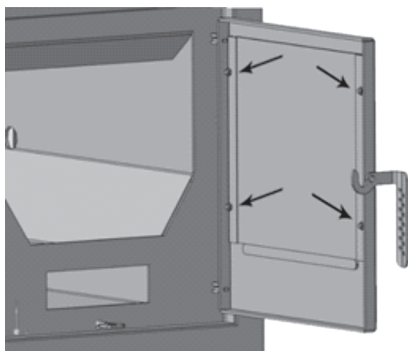

3. Снимите фиксирующие пластины и выньте декоративную вставку.

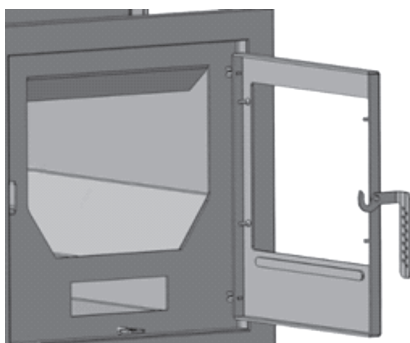

**4. Установите стекло
и установите
фиксирующие пластины.**

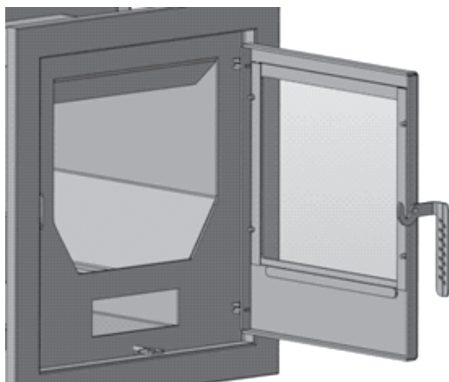

**5. Закрутите 4 гайки,
тем самым зафиксировав
пластины крепления.
Затягивание гаек должна быть
без чрезмерных усилий.**

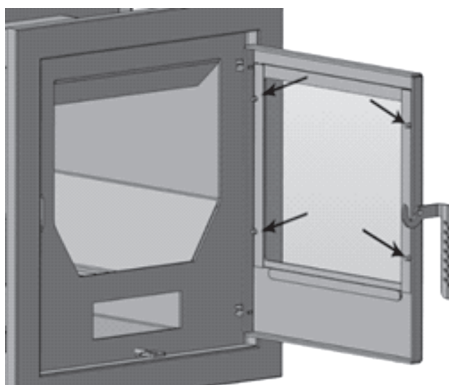

11. Свидетельство о приемке

Печь универсальная «Варвара» соответствует техническим требованиям
ТУ 4858-001-57799307-2002 и признана годной к эксплуатации.

Модель печи			
Паленица		Мини	
Паленица удлинённая топка		Мини удлинённая топка	
Паленица укорочённая топка		Мини укорочённая топка	
Каменка		Каменка мини	
Каменка мини удлинённая топка		Каменка мини удлинённая топка	
Каменка мини укорочённая топка		Каменка мини укорочённая топка	
Сказка		Сказка мини	
Сказка удлинённая топка		Сказка мини удлинённая топка	
Сказка Дуэт		Сказка мини Дуэт	

Дата выпуска: _____

Номер бригады: _____

Упаковщик: _____

Ответственный за приемку: _____

Дата продажи: _____

Проверка целостности и комплектации осуществляется Продавцом \ Дилером.

Продавец \ Дилер несет ответственность за целостность и комплектность поставки перед покупателем.

Комплект осмотрел. Претензий по качеству и количеству не имею.

Покупатель _____ \ _____
Подпись ФИО

Предприятие-изготовитель:

ООО «ДЕРО и К»,

г. Тверь, ул. Освобождения, 199, строение 2.

М.П.